

КИЇВСЬКИЙ НАЦІОНАЛЬНИЙ УНІВЕРСИТЕТ  
ІМЕНІ ТАРАСА ШЕВЧЕНКА

ГЕОГРАФІЧНИЙ ФАКУЛЬТЕТ

КАФЕДРА КРАЇНОЗНАВСТВА ТА ТУРИЗМУ

**«РОЗВИТОК МЕДИЧНОГО ТУРИЗМУ В УКРАЇНІ»**

галузь знань - 24 Сфера обслуговування  
спеціальність - 242 Туризм  
за програмою – Туризм  
спеціалізація – Міжнародний туризм

Магістерська робота  
студентки заочного відділення  
Мельник Ольга Олександрівна

Науковий  
Науковий керівник:  
д.геогр.н, проф. Любіцева О.О.

Київ - 2020

ВСТУП .....	4
РОЗДІЛ І ТЕОРЕТИЧНІ ЗАСАДИ ДОСЛІДЖЕННЯ МЕДИЧНОГО ТУРИЗМУ	8
1.1. Сутність медичного туризму та його структура .....	8
1.2. Чинники розвитку медичного туризму .....	20
1.3. Інформаційна база і методика дослідження медичного туризму .....	30
РОЗДІЛ 2 ХАРАКТЕРИСТИКА РИНКУ МЕДИЧНОГО ТУРИЗМУ В УКРАЇНІ .....	36
2.1. Ресурси розвитку медичного туризму .....	36
2.2. Аналіз попиту на ринку медичного туризму в Україні.....	41
2.3. Аналіз пропозиції на ринку медичного туризму .....	51
РОЗДІЛ 3 НАПРЯМИ УДОСКОНАЛЕННЯ ОРГАНІЗАЦІЇ МЕДИЧНОГО ТУРИЗМУ .....	67
3.1. Сучасні тенденції розвитку медичного туризму в світі .....	67
3.2. Проблеми розвитку медичного туризму в Україні.....	73
3.2. Інноваційні напрями розвитку медичного туризму .....	80
ВИСНОВКИ.....	87
СПИСОК ВИКОРИСТАНИХ ДЖЕРЕЛ.....	93
ДОДАТКИ.....	98

**Актуальність теми.** Глобалізація й супутні їй урбанізація, зростання темпів науково-технічного прогресу, посилення економічної конкуренції як непоборні тенденції сучасності обертаються ослабленням функціональних можливостей організму людини, зростанням захворюваності, збільшенням стресових навантажень, акумуляцією фізичної та психічної втоми.

Ефективною відповіддю цивілізованих соціумів на ці виклики стало усвідомлення значущості здорового способу життя.

Турбота про здоров'я, всебічний духовний розвиток, прагнення підтримувати хорошу фізичну форму створюють позитивні передумови для розвитку лікувально-оздоровчого сегмента туристичної діяльності.

В XXI столітті медичний туризм перетворився в окремий вид туристичної індустрії. За прогнозами Всесвітньої організації охорони здоров'я до 2022 року туризм та охорона здоров'я мають стати провідними галузями світового господарства.

У останні роки в світі має місце дуже стрімкий розвиток індустрії медичного туризму, який обумовлений відсутністю у цілій низці країн якісної медичної допомоги, відповідних сучасних технологій лікування та діагностики, зростанням вартості лікування в більшості країн з розвинутою економікою, неможливістю оперативного та завчасного отримання необхідної планової медичної допомоги в своїй країні. Темпи зростання сектору світового медичного туризму на даний час вважаються одними з найбільш високих, порівняно з усіма іншими видами туристичних послуг.

Хоча медичний туризм є відносно новим напрямком в індустрії туризму і охорони здоров'я, проте для подальшого становлення власного сегменту медичного туризму Україна має цілу низку передумов, які дозволяють забезпечити його розвиток в найближчому майбутньому.

Досить новим поняттям, яке з'явилося відносно недавно та стало ще одним наслідком глобалізації є медичний туризм. Медичний туризм з кожним роком швидко розвивається, і все більше людей у всьому світі відкривають для себе пов'язані з цим нові можливості. Таким чином медичний туризм виконує в першу чергу важливі соціальні функції, пов'язані із лікуванням та профілактикою захворювань, а також різноманітними заходами, спрямованими на охорону здоров'я населення.

Основними рисами економіки більшості країн є розвиток послуг, в яких важливе місце належить туризму. Від класичного туризму відокремлюються нові, різні альтернативні види, які допомагають підвищити прибутковість туристичних послуг і, виходити на нові ринки.

Медичний туризм є одним з видів туризму, що акумулює значний соціально-економічний потенціал.

Медичний туризм виконує одну з важливих функцій - функцію з лікування та профілактики захворювань населення.

Для держави з економічної точки зору, впровадження нових видів туризму - це те, що дає змогу виходити на нові ринки туристичних послуг та, відповідно, отримувати більші доходи. Проте, не дивлячись на те, що в Україні, існують усі передумови та фактори розвитку медичного туризму, ця сфера ще не є достатньо дослідженою та проаналізованою. Саме така складність теми та її невивченість у повній мірі зумовила такий вибір, що підтверджує її актуальність.

**Мета** роботи полягає в дослідженні особливостей розвитку медичного туризму в Україні.

Досягнення поставленої мети зумовило вирішення наступних **завдань**:

- дослідити сутність медичного туризму та його структури;
- розглянути чинники розвитку медичного туризму;

- розглянути інформаційну базу і методику дослідження медичного туризму;
- дослідити ресурси розвитку медичного туризму;
- провести аналіз попиту на ринку медичного туризму в Україні;
- провести аналіз пропозиції на ринку медичного туризму;
- визначити сучасні тенденції розвитку медичного туризму в світі;
- розглянути проблеми розвитку медичного туризму в Україні;
- розглянути інноваційні напрями розвитку медичного туризму.

**Об'єктом** дослідження є медичний туризм.

**Предметом** роботи є дослідження особливостей розвитку медичного туризму в Україні.

**Методи дослідження.** У дипломній роботі було використано такі методи теоретичного пізнання як індукція, дедукція, аналіз, синтез, системний підхід, моделювання, порівняння, систематизація, класифікація, аналогія тощо.

**Інформаційна база дослідження.** Теоретичну основу дослідження складають роботи вітчизняних і закордонних авторів.

Дослідження питань, пов'язаних з вивченням проблем та перспектив розвитку ринку новітніх форм туризму, зокрема медичного туризму, організаційних механізмів його запровадження є предметом дослідження вітчизняних та закордонних дослідників, зокрема С. Балохіна, М. Вишнякова, О. Джангірова, А. Ігнат'єва, І. Когунова, Л. Криворучко, В. Кривошеєва, І. Мироненка, Т. Ткаченко, Т. Скоробагатої, О. Романіва, В. Федорова, М. Фурманека та ін.

Питання організації лікувально-оздоровчого та медичного туризму розкрито у працях зарубіжних та вітчизняних учених І.С. Барчукова, В.С. Бовкуна, К.Д. Бокова, М.О. Бокової, О.М. Ветитнєва, М.В. Вачевського, А.А. Геги, Б.І. Аксентійчука, С.В. Івасівки, П.В. Гудза, О.Р. Зав'ялової, Л.Б. Журавльової, О.М. Нікелова, С.В. Леонова, О.Г. Матрошиліна, О.М. Жданова, А.М. Тучак, В.І. Поляковського, І.В. Котова, Ю.М. Федотова, І.В. Востокова,

В.Д. Дехтяра, В.І. Дубовського, Ю.Я. Роголя, М.В. Одрехівського, Р.П. Шологона, М.І. Алексєєва, О.І. Чебаненка та ряду інших.

**Практичне значення одержаних результатів** дослідження полягає в тому, що розглянуті в ньому положення дають можливість визначити сучасні тенденції розвитку медичного туризму в Україні.

Сформульовані в роботі як теоретичні, так і практичні результати, висновки, пропозиції та рекомендації можуть бути використані в діяльності туристичних підприємств.

**Структура та обсяг роботи.** Робота складається зі вступу, трьох розділів, висновків; списку використаних джерел та додатків; містить 101 сторінку, 13 рисунків, 2 таблиці, 2 додатки. Список використаних джерел включає 44 найменування.

### **1.1. Сутність медичного туризму та його структура**

Причинами збільшення ринку туристичних послуг з однієї сторони є зростанням попиту на туристичні послуги, з іншої - ростом пропозиції.

Збільшення мобільності населення, ріст доходів, підвищення стандартів життя в розвинутих країнах, зміна соціально-психологічних звичок, потреби пізнання культурних цінностей, відкритість зовнішнього світу - одні з основних причин зростання попиту. Причинами збільшення пропозиції в основному є розвиток підприємництва, який обумовлено високим рівнем оборотності та рентабельності капіталу туристичної індустрії та її конкурентним потенціалом.

З початку XXI століття спостерігається інтенсивний ріст комерційної активності в сфері медичних послуг, а транскордонні поїздки «за здоров'ям» викристалізувалися в новий напрям туристичної індустрії - медичний (клінічний) туризм, який передбачає отримання медичних послуг, що надаються поза межами звичного середовища пацієнта в спеціалізованих лікувальних закладах (лікарнях, госпіталях, клініках, медичних центрах). Характерною особливістю медичного туризму є існування однієї чи кількох взаємопов'язаних медичних маніпуляцій, спрямованих на лікування конкретного захворювання, що є первинною ціллю всього туру. Медичний туризм знаходиться в структурі лікувально-оздоровчого туризму, як підвид лікувального туризму [26, с. 15].

Лікувально-оздоровчий туризм як окремий вид туризму виділяється в Законі України «Про туризм», але, на жаль, визначення цього виду в законі не наведено [1]. А. Бабкін визначає лікувально-оздоровчий туризм як діяльність, що характеризується переміщенням резидентів і нерезидентів у межах чи за межі державних кордонів на термін не менше 20 годин і не більше 6 місяців в

оздоровчих цілях, цілях профілактики різноманітних захворювань організму<sup>9</sup> людини.

Отже, медичний туризм - це один із нових, ще мало досліджених видів туристичної діяльності, який має спільні риси з лікувально-оздоровчим, курортно-рекреаційним туризмом, але й має певні відмінності та особливості і становить самостійний напрям туризму.

На відмінності між оздоровчим та медичним туризмом указує в своїх дослідженнях Хелен Косбурн, чітко асоціюючи медичний туризм з хірургією та хірургічною допомогою (загальна, ортопедична, нейрохірургія, кардіохірургія, косметична хірургія, трансплантація та ін.), стоматологічними процедурами, діагностикою, лікування безпліддя, пластичною хірургією, хіміотерапією і лікування раку, діаліз, стаціонарним лікуванням, лікарськими консультаціями, лікуванням та медичною допомогою поза межами звичного проживання [6, с. 15].

Медичний туризм є різновидом спеціалізованого туризму. Медичну туристична послуга складається з отримання туристами комплексу діагностичних, лікувальних, реабілітаційних та профілактичних заходів. Ці заходи виконуються спеціально підготовленим персоналом в спеціалізованих медичних та лікувально-оздоровчих закладах: профілактика, проведення різних видів лікування, обстеження, реабілітації, оздоровлення.

Ці послуги можуть надаватися як в межах країни (внутрішній медичний туризм), так і за кордоном (зовнішній).

Медичний туризм можна вважати синонімом оздоровчого туризму, тому що споживачі послуг медичного туризму поєднують медичне обслуговування з відпочинком на курортах, в оздоровчих, SPA-туризм, Wellness- центрах.

Але, необхідно відмітити, що медичний туризм є самостійним напрямком, його не варто плутати із звичайними оздоровчо-лікувальними подорожами, при

здійсненні яких туристи одержують окремі медичні послуги в оздоровчих<sup>10</sup> центрах або готелях.

Таким чином, після проведеного аналізу, ми можемо розглядати медичний туризм як форму оздоровчо-лікувального туризму.

Для медичного туризму визначним є організація стаціонарного / амбулаторного розміщення туристів, коли поєднується послуги з лікування певного захворювання (на основі надання медичних маніпуляцій) та відпочинок (на основі пропозиції додаткових туристичних послуг).

Доцільно, в цьому аспекті, поділити послуги медичного туризму на профілюючі (цільові) і забезпечуючі (інфраструктурні). Медичні послуги, спрямовані на ліквідацію захворювання – профілюючі послуги. Інші додаткові послуги для споживачів медичного туризму - забезпечуючі послуги (рис. 1.1) [36, с. 22].



Рис. 1.1. Місце медичного туризму в системі оздоровчо-лікувального туризму

Джерело: за матеріалами [36]

Специфічна ознака медичного туризму - забезпеченням результату<sup>11</sup> лікування, тобто завершеність процесу лікування, потребує виокремлення медичного туризму в окрему форму оздоровчо-лікувального туризму.

Мета оздоровчого туризму - профілактика певних захворювань і зміцнення здоров'я, а мета медичного туризму - лікуванні хвороби та інших відхилень від здорового стану організму, у викорененні захворювання.

Медичні послуги є найбільш коштовними, тому що, вони використовують сучасне обладнання, медичну техніку, кваліфікований персонал, коштовні природні лікувальні ресурси.

Фахівці вважають за необхідне уточнити поняття медичного туризму, як поїздки в іншу країну з метою отримання інноваційних, високотехнологічних медичних послуг, які використовують сучасне обладнання.

Розглянемо порівняльну характеристику лікувально-оздоровчого та медичного туризму (табл. 1.1).

*Таблиця 1.1*

**Порівняльна характеристика лікувально-оздоровчого та медичного туризму**

Ознака	Лікувально-оздоровчий туризм	Медичний туризм
Фактори розвитку	Природні рекреаційні ресурси	Інноваційні фактори (інноваційні методики лікування і реабілітації; високотехнологічне обладнання)
Дестинації	Курорти	Територіальні інноваційні кластери (медичні центри, медичні вузи, медичні інститути, лабораторії, реабілітаційні центри, підприємства по виробництву медичної техніки, матеріалів)
Місце розташування	Особливо охоронювані природні території (ООПТ), курортні зони	Території міст
Ресурси	Водойми для купання (моря, озера, річки); мінеральні води; кліматичні ресурси; лікувальні грязі і т.д.	Медична інфраструктура для лікування і реабілітації

*Джерело: за матеріалами [12]*

«Sра» - це комплекс процедур, який використовує воду з оздоровчо-лікувальними властивостями (мінеральна, морська, прісна), також при здійсненні цих процедур використовуються лікувальні грязі та лікарські рослини, водорості, солі. Дія sра-процедур спрямована на оздоровлення та розслаблення всього організму. Впливаючи через шкіру, компоненти sра-активізують обмінні процеси, покращують кровообіг, виводять шлаки та токсини з організму, покращують загальне самопочуття. [12, с. 10].

Як зазначає В. В. Єжов: «...sра» – це комплексні оздоровчі або естетичні програми, технології і процедури з відновлення здоров'я і краси людини шляхом дії на всі 6 органів її відчуття: зір (природні інтер'єри і пейзажі), слух (композиція зі звуків і тиші, музика); нюх (аромати або їх повна відсутність), дотик (тепло, холод і тактильні дії); смак (баланс 4-х основних смаків: солодко-гірко-кисло-солоного); інтуїція або підсвідомість (формує кінцеве відчуття задоволеності і комфорту)...».

«Sра»-туризму властиві якості більш традиційних послуг: лікувальні, санаторно-курортні, медичні, які направлені подолання конкретної хвороби, реабілітацію або корекцію тіла. «Wellness»-послуги (оздоровчі) є принципово новим напрямом, який розрахованою на фізично і ментально здорових споживачів, ці послуги спрямованою на підтримання загального здоров'я.

Л. М. Кулікова зазначає; «...термін «wellness» важко перекладається на українську мову, оскільки відсутнє містке поняття, яке відбивало б усю сутність терміну, а приблизний переклад – «прекрасне самопочуття...» [26].

Фахівці відмічають, що «wellness»-послуги не потрібно розглядати як лікувально-оздоровчі послуги, які визначаються, як первинна профілактика захворювань, а як лікувальний туризм визначається як профілактика другого-третього рівня чи навіть реабілітацію, яка спрямована на перешкоджання розвитку вже існуючих хвороб. Отже, «wellness» іноді дорівнюється з лікувально-оздоровчим туризмом.

Всі чотири типології spa-туризму та wellness-туризму є важливими та<sup>13</sup> прибутковими ринками (рис. 1.2).



Рис. 1.2. Типологія spa-туризму та wellness-туризму

*Джерело: за матеріалами [12]*

Медичний туризм має величезний вплив на розвиток регіону та міста, так званий мультиплікаційний ефект на всі галузі, які забезпечують життєдіяльність туриста впродовж його лікування в клініці.

Послуги зв'язку та інформаційні послуги безпосередньо пов'язані з розвитком медичного туризму і забезпеченням комфортних умов перебування медичних туристів на території. Інформаційні послуги та послуги зв'язку відіграють визначальну роль у поінформованості потенційних туристів про доступні тури, дистанційному придбанні турів, бронюванні місць у готелях та квитків на транспорт тощо.

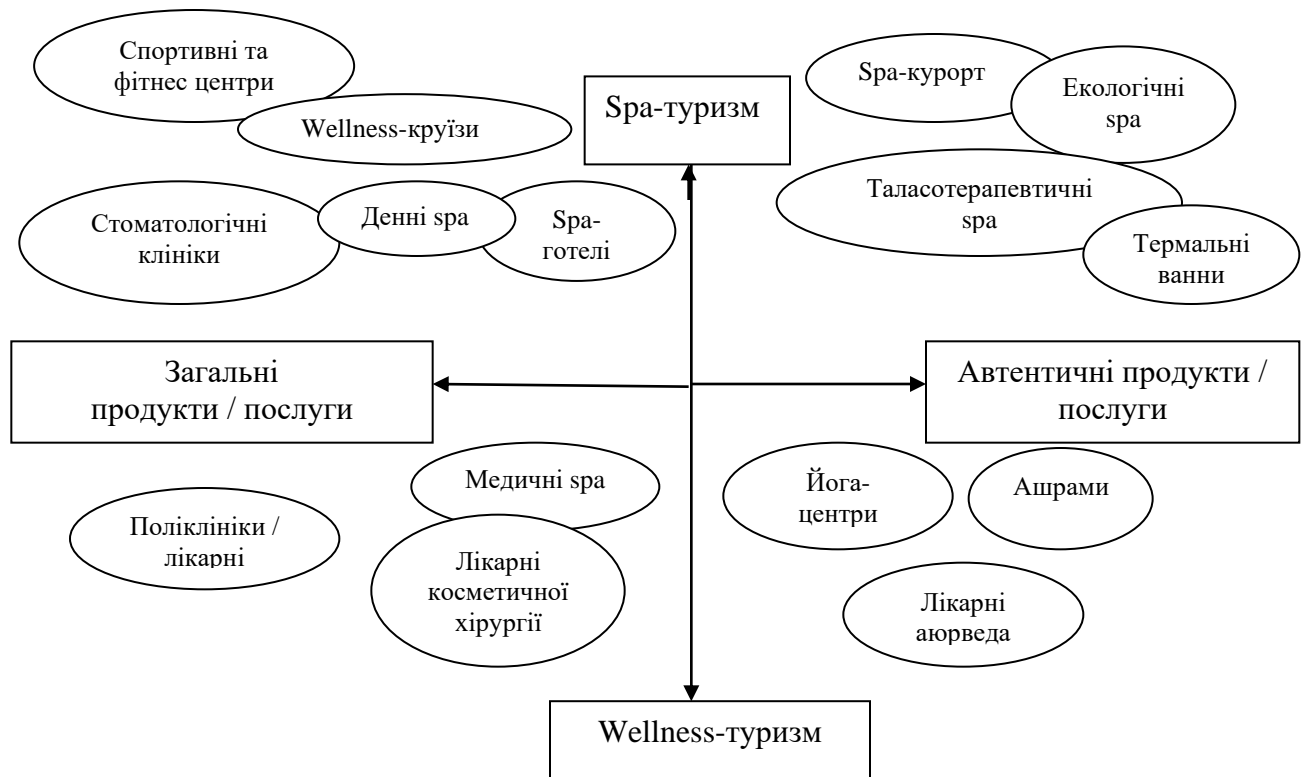
Туристу ці послуги допомагають отримати вичерпну інформацію про<sup>14</sup> регіон, культурні пам'ятки, схеми і карти місцевості, транспортні магістралі, норми і звичаї, притаманні для місцевості перебування. Зростання попиту на такі послуги зумовлюється специфікою причини перебування медичного туриста, що зумовлено потребою отримати підтримку та пораду від близьких при лікуванні.

Послуги громадського харчування, як правило, включаються у вартість турів. Разом з тим, туристи додатково прагнуть ознайомитись з особливостями кухні певної місцевості, відвідуючи заклади громадського харчування, що приносить додаткові доходи у регіон.

Розвиток медичного туризму чи не у найбільшій мірі стимулює і розвиток торгівлі регіону, адже туристи, відвідуючи певну місцевість, прагнуть залишити згадку про неї у вигляді сувенірів та інших товарів народних промислів.

Крім того, медичні туристи користуються іншими торгівельними послугами, що дозволяє отримувати регіону та його суб'єктам господарювання додаткові доходи.

За експертними дослідженнями, частка витрат на послуги торгівлі в середньому становлять до 20% вартості туру.

Послуги готельного господарства є одним із найважливіших елементів медичного туризму, адже медичний туризм передбачає багатоденне розміщення туриста. Важливою умовою формування ефективного медичного туризму є забезпечення комфортних умов проживання та обслуговування. Створення умов, за яких турист відчуває себе не як пацієнт, а як бажаний гість, є важливим елементом підвищення конкурентоспроможності медичного туризму [25].

Особливостями медичного туризму є те, що він передбачає як стаціонарне розміщення туриста у медичному закладі належного комфорту, так і можливість стаціонарного розміщення туриста у готелях регіону (наприклад, при отриманні послуг стоматологічного медичного туризму). За рівнем розвитку готельної

індустрії можна отримати уявлення про розвиток туризму в регіоні. Кількість<sup>15</sup> та якість місць розміщення туристів свідчить про туристичну спроможність того чи іншого медичного закладу та регіону в цілому.

Послуги індустрії дозвілля та відвідування закладів культури є додатковими послугами медичного туризму і дозволяють туристу забезпечити комфортний відпочинок, гарне враження і задоволення від перебування у тій чи іншій місцевості. Послуги індустрії дозвілля та культури спрямовані на реалізацію пізнавальної функції туризму, організації екскурсійного обслуговування, відвідування історичних пам'яток, спостереженням за природними умовами та явищами тощо. У зв'язку з цим розвиток медичного туризму стимулює розвиток інших видів туризму в регіоні.

Послуги зі страхування є важливим елементом розвитку медичного туризму. Від страхових послуг у значній мірі залежить безпека медичного туризму, адже турист, який потрапляє в іншу місцевість чи країну, у більшій мірі піддається впливу несприятливих факторів, ніж, коли він знаходиться вдома. Страхові внески, як правило, сплачуються туристом під час придбання туру та оформленні документів на в'їзд у країну, надання медичних послуг. Тому їх слід розглядати як прямі витрати туриста [31, с. 48].

Доступність послуг фінансово-кредитних установ у регіоні, що передбачає надання можливостей здійснення валютно-обмінних операцій, операцій за рахунками і банківськими чеками розглядається одним із критеріїв туристичної привабливості регіону.

По-перше, це дозволяє забезпечити фінансову безпеку туристу, по-друге, дозволяє отримати доходи за банківське обслуговування, та, по-третє, сприяє витрачання фінансових ресурсів туристів у межах регіону.

Отже, розвиток медичного туризму обумовлюється дією ринкових сил, які стимулюють платоспроможний попит, що одночасно забезпечується більш якісними туристичними послугами. Тобто, приплив туристів у регіон

забезпечується за умови високої якості наданих послуг та помірних цінах.<sup>16</sup> Залежно від припливу туристів, вплив медичного туризму на розвиток регіону буде більш чи менш суттєвим. Таким чином, розвиток медичного туризму генерує мультиплікативний ефект для країни.

Фахівці виділяють два основні різновиди медичного туризму.

1. З економічно розвинених країн пацієнти виїжджають на лікування в країни з більш дешевою вартістю медичних послуг.

2. З країн з невисоким рівнем надання медичної допомоги (відносно бідних країн) пацієнти виїжджають на лікування в країни з високим рівнем розвитку медичної галузі. [23, с. 47].

Фахівці пропонують розрізнити наступні види медичного туризму:

- лікувальний - передбачає отримання висококваліфікованої медичної допомоги із застосуванням передових медичних технологій та сучасних лікувальних препаратів при лікуванні хвороб, які являють загрозу для життя або знижують якість життя людини - онкологія, трансплантація органів, операції на серці, тощо;

- діагностичний - передбачає на підставі наявності найсучаснішої діагностичної апаратури та висококваліфікованих фахівців отримання пацієнтом точного діагнозу як передумови подальшого успішного лікування, часто такий вид поєднується з лікувальним;

- реабілітаційний - передбачає відновлення життєвих сил пацієнта після перенесеної важкої хвороби, операції, тощо;

- репродуктивний та пологовий - передбачає широкий спектр отримання послуг з репродукції;

- естетичний - передбачає відновлення або покращення зовнішності, найбільшим попитом користуються послуги пластичної хірургії та стоматології.

Другим видом класифікації медичного туризму є класифікація за видами та організаційними формами (рис. 1.3) [9, с. 15].



Рис. 1.3. Класифікація медичного туризму за видами та організаційними формами

*Джерело: за матеріалами [9]*

Відповідно до Закону України “Про туризм” організаційними формами туризму є міжнародний і внутрішній туризм [1]. Тому за організаційними формами медичний туризм доцільно теж підрозділяти на внутрішній та міжнародний.

Внутрішній медичний туризм - це організаційна форма туризму, що передбачає подорожі осіб, які проживають на території певної країни, в її межах з метою оздоровлення організму, отримання медичних послуг або послуг б'юті-туризму.

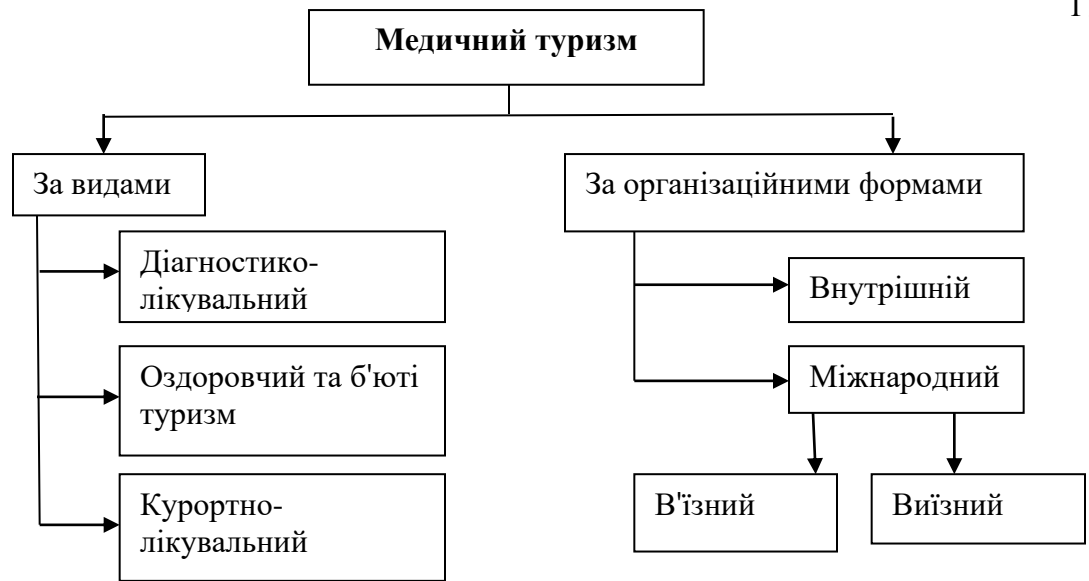
До міжнародного медичного туризму належать в'їзний та виїзний медичний туризм.

Класифікацію медичного туризму за основними видами зображено на рис. 1.4.

В основу класифікації медичного туризму за видами покладено принцип мети здійснення туристичної подорожі. Як правило, туристи подорожують у

середині країни або за кордоном з метою отримання діагностичних, лікувальних або реабілітаційних медичних послуг, зміцнення здоров'я або профілактики захворювань, отримання послуг з косметичної медицини.



Рис. 1.4. Класифікація медичного туризму за видами

Джерело: за матеріалами [12]

В'їзний медичний туризм - подорожі в Україну іноземних громадян з метою оздоровлення організму, отримання медичних послуг або послуг б'юті-туризму. Основним економічним чинником в'їзного медичного туризму в Україні виступає ціна на послуги при відповідній якості медичної допомоги.

Виїзний медичний туризм - подорожі громадян України та осіб, які постійно проживають на території України, до іншої країни з метою оздоровлення організму, отримання медичних послуг або послуг оздоровчого-туризму. Структура послуг виїзного медичного туризму становить: 40 % - лікування; 30 % - оздоровлення; 25 % - діагностика; 5 % - медичне туристичне страхування - за даними Української асоціації медичного туризму [25, с. 59].

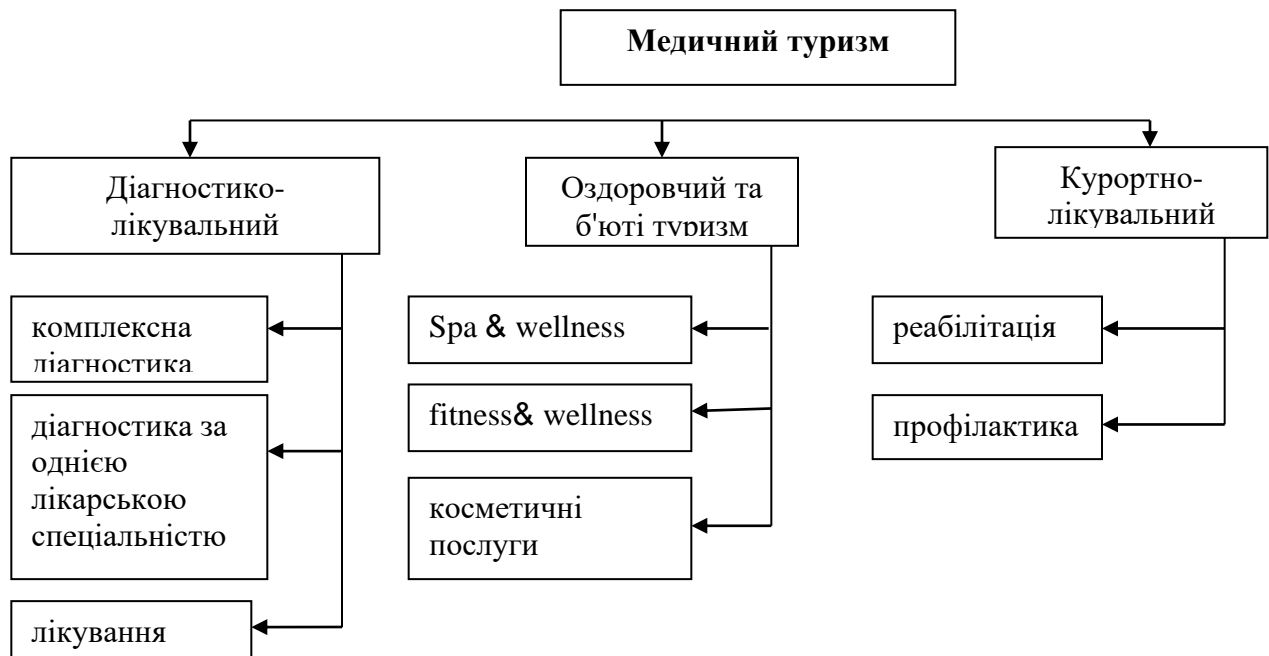
Виокремлення потреб туристів та розвиток туристичної інфраструктури<sup>19</sup> формують систему лікувально-оздоровчого туризму (рис. 1.5).

Отже, медичний туризм є різновидом спеціалізованого туризму. Медичну туристичну послугу складається з отримання туристами комплексу діагностичних, лікувальних, реабілітаційних та профілактичних заходів. Ці заходи виконуються спеціально підготовленим персоналом в спеціалізованих медичних та лікувально-оздоровчих закладах: профілактика, проведення різних видів лікування, обстеження, реабілітації, оздоровлення.



Рис. 1.5. Система лікувально-оздоровчого туризму

Джерело: за матеріалами [25]

Таким чином, ці послуги можуть надаватися як в межах країни (внутрішній медичний туризм), так і за кордоном (зовнішній). Медичний туризм можна вважати синонімом оздоровчого туризму, тому що споживачі послуг медичного туризму поєднують медичне обслуговування з відпочинком на курортах, в оздоровчих, SPA-туризм, Wellness-центрах.

Система факторів, що впливають на розвиток туристичної сфери складається з двох груп:

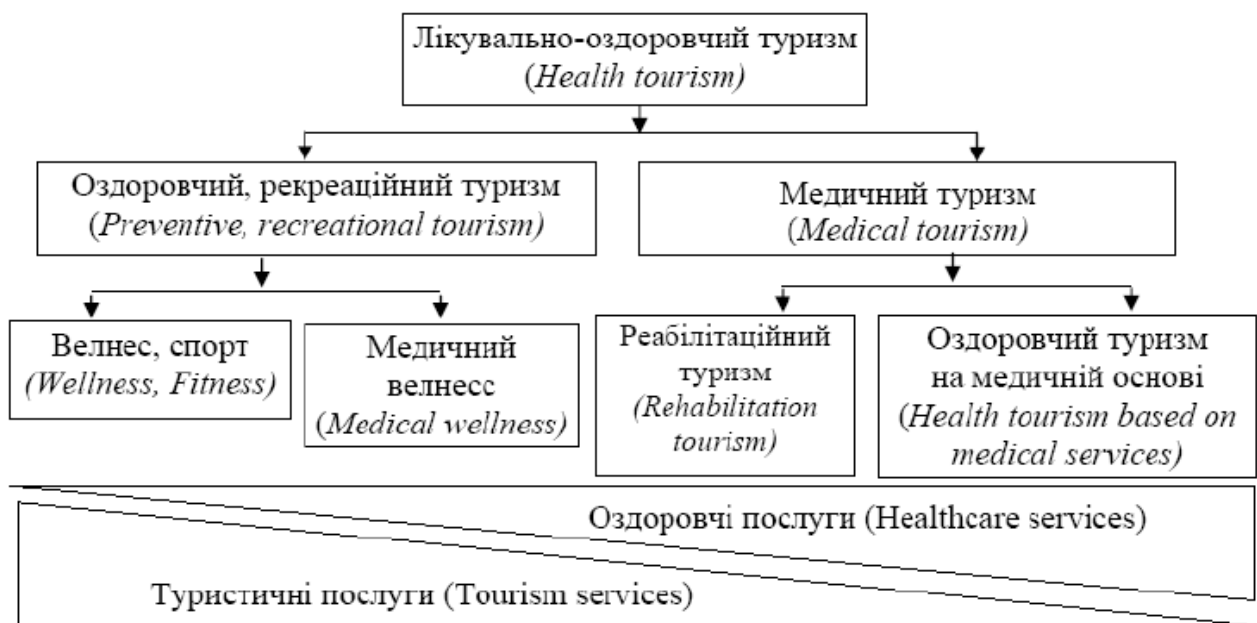
- фактори які діють незалежно від діяльності підприємств туристичної сфери (соціальні, економічні, політичні, екологічні, мотиваційні, географічні,);
- фактори які сприяють розвитку туристичної сфери, які туристичні підприємства використовують у своїй діяльності (науково–технічний потенціал).

Але останні роки туристична сфера відчуває негативний вплив ряду факторів – терористичні акти, соціальні потрясіння, природні катастрофи, війни, економічні кризи [12].

До чинників, що викликали бурхливий розвиток туризму в останні роки, можна віднести такі:

- ріст суспільного багатства і доходів населення;
- скорочення робочого часу і збільшення вільного часу;
- розширення використання транспорту для туристичних поїздок (авіаційного, автомобільного та ін.);
- розвиток засобів комунікації та інформаційних технологій;
- істотні зрушення в структурі духовних цінностей та ін. [12].

Розглянемо загальний склад і структуру всіх можливих чинників впливу на розвиток туризму в регіоні, як зовнішніх, так і внутрішніх. Загальний склад і структура даних чинників може мати вигляд та форму як класифікація, що зображено на рис. 1.6. [19].

Представлена класифікація чинників відображає їх взаємозв'язок: прямі і зворотні зв'язки діючих на розвиток туризму в регіоні зовнішніх (екзогенних) і внутрішніх (ендогенних) чинників, а також чиннику часу – сезонності. Крім

того, в наведеній схемі особлива увага приділяється поведінці туристів,<sup>21</sup> оскільки це основа формування в цілому системи туризму в регіоні [19].

Зовнішні чинники природного і антропогенного середовища, маючи певну незалежність від системи туризму в регіоні, фактично формують умови розвитку туризму, стимулюючи або стримуючи його. Серед зовнішніх факторів у першу чергу слід виділити територію, що являє собою соціально–економічний простір, у якому розвивається туризм. Практика аналізу показує, що на його розвиток у регіоні територіальний фактор робить найбільш значний вплив [19].



Рис. 1.6. Класифікація чинників впливу на розвиток туризму в регіоні

*Джерело: за матеріалами [12]*

Один із важливих чинників, який впливає на розвиток туризму в регіоні<sup>22</sup> – екологічний, що визначає, наскільки турист задоволений подорожжю, відпочинком, здійсненням бажань, через відчуття комфортності, атмосфери гостинності, безпеки і добродійного оздоровчого впливу.

Вплив економічних і фінансових чинників на сферу туризму, таких як зміна економічної і фінансової ситуації, рівня доходів населення і безробіття, обумовлений тим, що між тенденціями розвитку туризму і економіки регіону спостерігається тісний взаємозв'язок. Як правило, територія, де спостерігається стабільний підйом економіки, лідирує на ринку подорожей за кількістю туристських поїздок своїх громадян. В свою чергу, це зумовлює подальший розвиток матеріально–технічної бази і підвищення рівня інфраструктури туризму в регіоні [21,с.29].

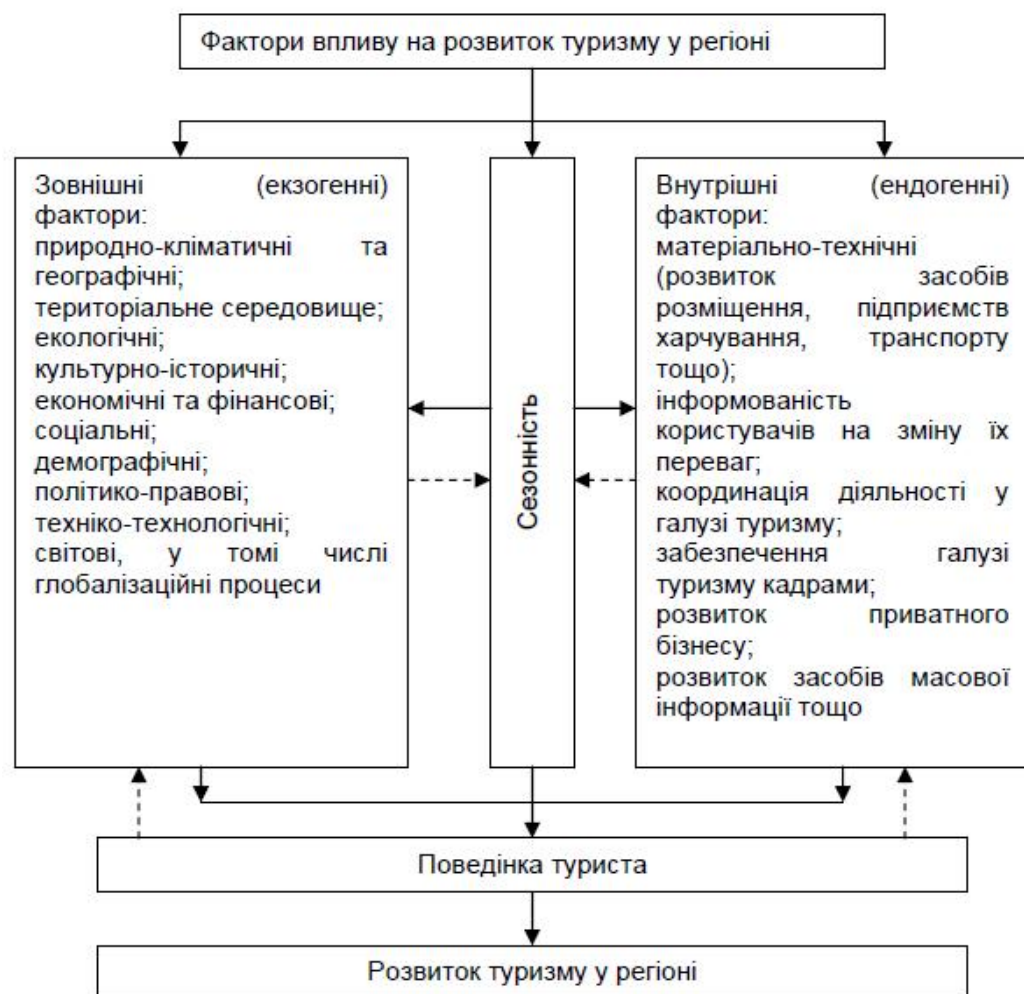
Із соціальних чинників важливу роль відіграє фактор збільшення насиченості й задоволеності вільного часу у населення, що в комбінації з ростом рівня життя означає приплив нових потенційних туристів, підвищення рівня їх прибуття, культури, естетичних потреб. Оскільки сьогодні відчутна тенденція до дроблення відпускнуго часу, то для розробки програми розвитку туризму в регіоні важливо знати загальний бюджет вільного часу різних соціальних груп, структуру цього часу (за днями тижня, ознакою сезонності, видами дозвілля), зміст і динаміку ціннісних орієнтацій реального і потенційного споживача туристичних послуг.

Постійний вплив на розвиток туризму, безумовно, мають такі демографічні чинники, як чисельність населення, статевовікова структура, родинний склад, урбанізація, кваліфікованість кадрів, гостинність місцевого населення тощо. Так, найбільшу схильність до активних форм туризму виявляють люди у віці 18–30 років. Однак пік загальної туристської рухливості людей спостерігається по досягненню ними 30–50 років [21, с. 30].

Значний вплив на сталий розвиток туризму виявляють політико–правові<sup>23</sup> чинники: політична обстановка в регіоні, країні, світі; політика відкриття кордонів; пом'якшення адміністративного контролю в сфері туризму; уніфікація податкової політики.

На розвиток туризму істотний вплив виявляють і техніко–технологічні чинники, пов'язані з науково–технічним прогресом. Відкриваються можливості для вдосконалювання і проведення нових видів послуг, таких як підвищення швидкості і комфортабельності транспортних засобів, безпеки перевезень тощо. А для організації масових туристських подорожей сьогодні вже неможливо обійтися без новітніх інформаційних технологій.

Внутрішні чинники, що впливають на туризм, є не менш дієвими ніж зовнішні. Внутрішні – це ті чинники, які формують і діють безпосередньо в сфері функціонування туризму в регіоні. До них належать матеріально–технічні чинники, пов'язані з розвитком місць розміщення, наявністю відповідного транспорту, підприємств громадського харчування, розваг, роздрібної торгівлі, фактори попиту, пропозиції і поширення туристичного продукту, поглиблення сегментації ринку, посилення ролі координації туристської діяльності і обмеження процесів монополізації, удосконалення засобів і методів масової інформації, підвищення професійного рівня кадрів у туризмі, пріоритетний розвиток приватного туристського бізнесу та ін. [25, с. 16].

Перераховані вище чинники розділяють на екстенсивні й інтенсивні, які, у свою чергу, можуть виявляти як позитивний, так і стримуючий (негативний) вплив на розвиток досліджуваної сфери.

Вивчення ринку туристичних послуг дає змогу виділити такі основні тенденції при виборі споживачем туристичного продукту: перш за все, враховуючи складну економічну ситуації в нашій країні, більшість звертає увагу на вартість турпродукту, тому обирає найнижчу ринкову ціну, другий ключовий фактор – це ліберальність візового режиму, у багатьох людей виникають

складнощі отримати офіційну довідку з роботи, взяти довідку з банку, яка б<sup>24</sup> відповідала всім вимогам, тому споживачі віддають перевагу країнам, з якими у нас безвізовий режим.

Друга конкурентна сила, яка в сучасних умовах швидкого розвитку технічних та комунікаційних засобів має дуже значний вплив, – це товари-замінники, адже, якщо з якихось причин туриста не влаштовує туристичний продукт, який йому пропонують на ринку, він може скористатися відомими безкоштовними порталами та самостійно замовити необхідну послугу.

Туристичні оператори відповідають за якість туристичного продукту, для цього вони обирають собі надійних партнерів, які допомагають зробити туристичний продукт якісним і кращим від конкурентів.

Розглядаючи конкурентну силу потенційних конкурентів, можемо сказати, що український ринок має високий рівень внутрішньогалузевої конкуренції, тому вважаємо, що для міжнародних компаній нецікаво виходити на наш ринок, до того ж зараз досить несприятливі умови в країні, тому з цієї сторони загрози не бачимо. Але на ринку туристичних послуг існує дуже жорстока конкуренція між діючими туристичними операторами.

Вивчивши наявні наукові здобутки з даного питання, можна узагальнити та конкретизувати чинники, що впливають на підприємство ринку туристичних послуг. Не можна заперечувати поділ усіх чинників на зовнішні та внутрішні, адже кожен суб'єкт ринку існує в умовах ринкового середовища, яке обов'язково на нього впливає (рис. 1.7) [25, с. 16].



Рис. 1.7. Чинники, що впливають на рівень конкурентоспроможності підприємства ринку туристичних послуг

Джерело: за матеріалами [25]

Таким чином, для ефективного функціонування та адаптації підприємств туристичної галузі необхідно, у першу чергу, визначити фактори впливу, які хоча безпосередньо і не впливають на суб'єкт господарювання, є першопричиною позитивних або негативних змін, що відбуваються на підприємстві.

Організація виїзних, і в'їзних, внутрішні турів лікувального та оздоровчого характеру, індивідуальних та групових подорожей, тривалих вояжів й турів «вихідного дня», спрямованих на оздоровлення та релаксацію є специфікою медичного туризму є

З точки зору туристичної послуги, всі ці види подорожей можуть називатися «медичним туризмом», проте всі вони мають бути прив'язані до послуг спеціалізованої медичної установи, яка ці послуги надає.

За висновками фахівців International Medical Travel Journal медичний туризм стає одним з найбільш швидкозростаючих напрямів туристичної індустрії [43]. В 280 клініках і лікарнях 60 країн світу, які є лідерах медичного

туризму були проведені опитування. Результати, проведених опитувань<sup>26</sup> демонструють позитивну динаміку розвитку цього виду туристичної індустрії. У 48% клініках, лікарнях та медичних туристичних агентствах повідомили про зростання міжнародної чисельності пацієнтів.

Фактори розвитку медичного туризму наведено на рис. 1.8.



Рис. 1.8. Фактори розвитку медичного туризму

*Джерело: за матеріалами [29]*

Основними чинниками швидкого зростання темпів розвитку сфери медичного туризму є:

- в країнах з розвинутою економікою зростає вартість лікування;
- з’являється новий сегмент споживачів медичних послуг. Ці споживачі медичного туризму бажають поєднання якісних медичних послуг за низькими цінами та можливість отримання нових вражень від подорожей в інші країни;
- у країнах Європейського Союзу та в країнах Близького Сходу часто виникають довгі листи-очікування, що не дає змогу вчасно отримувати оперативну медичну допомогу;
- деяких країнах світу відсутня якісна медична допомога та відповідні технології лікування та діагностики.

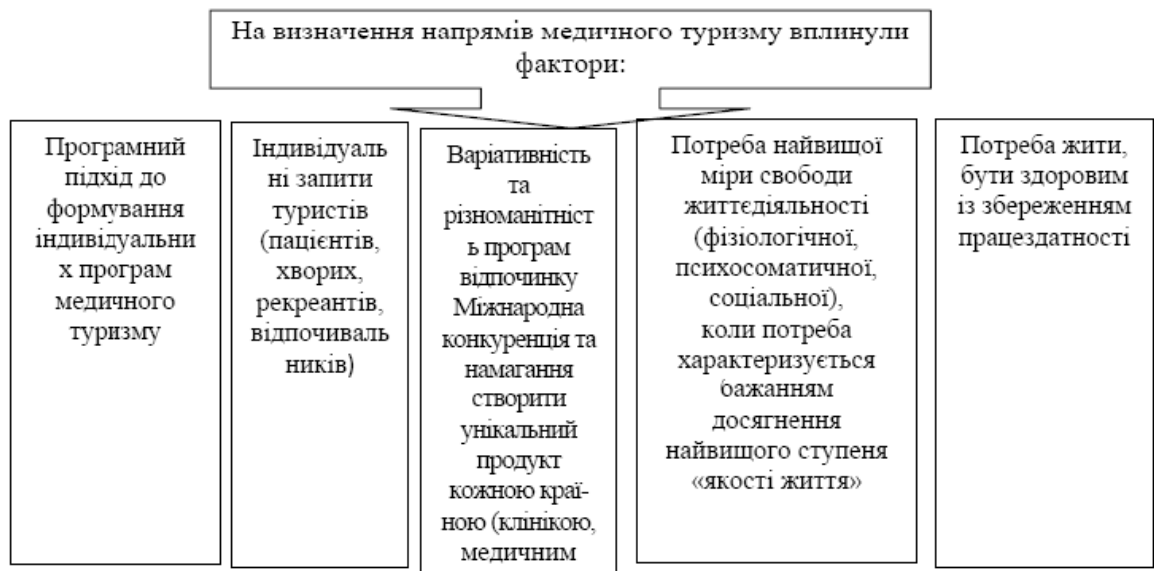
Для розвитку медичного туризму перспективами для деяких країн<sup>27</sup> виступають такі фактори:

- рівень розвитку медицини, медичних технологій, тощо;
- вартість діагностики та лікування;
- розвиток транспортного та готельного секторів;
- рівень мовної інтеграції в країні;
- законодавча база;
- імідж держави [6].

Для розвитку медичного туризму велике значення має не лише медична та наукова складові лікувального процесу, а й наявність агентів, які здатні просувати послуги медичних закладів на ринку медичного туризму, який сьогодні є висококонкурентним.

Європейський ринок медичного туризму на даний час є сформованим і має свою інфраструктуру (компанії медичного менеджменту, акредитаційні органи, агенції медичного туризму).

В Європі у сфері транскордонної інтеграції охорони здоров'я в даний час відбуваються процеси, які в майбутньому, призведуть до уніфікації стандартів лікування, поліпшення якості та доступності медичних послуг. Є очевидним, що медичний туризм суттєво змінює територіальну організацію європейської системи охорони здоров'я. І ця тенденція, враховуючи описані вище політичні, соціальні, економічні, демографічні та інформаційно-інноваційні фактори, посилиться в майбутньому.

Розвиток світової індустрії медичного туризму обумовлює кілька чинників. По-перше, висока вартість медичного обслуговування в багатьох високорозвинених країнах світу не покривається обов'язковим медичним страхуванням, “листи очікування” на низку діагностичних та лікувальних процедур тривають по кілька місяців. Вищезазначене обумовлює високий попит на якісне медичне обслуговування за прийнятними цінами [11, с. 35].

В економічно розвинених країнах ціни на медичні послуги настільки<sup>28</sup> високі, що значна кількість громадян не може сплатити для себе та членів родини медичну страховку, що охоплює всі види медичної допомоги. Ця категорія громадян є потенційними клієнтами медичного туризму на отримання якісної високоспеціалізованої медичної допомоги.

Другим чинником, що стимулює розвиток медичного туризму, виступає відсутність якісного медичного обслуговування в багатьох країнах світу, що розвиваються. Особливо це стосується діагностики та високоспеціалізованої медичної допомоги.

В умовах глобалізації охорони здоров'я збільшується кількість країн, в яких спостерігається тенденція до пожвавлення інвестиційного процесу в сферу медичного туризму.

Як правило, інвестиційні потоки спрямовані на підготовку висококваліфікованих медичних кадрів у провідних медичних закладах світу, будівництво та новітнє обладнання сучасних медичних закладів. Розвиток медичного туризму відбувається в країнах з високорозвиненою індустрією туризму, таких як Туреччина, Індія, Сінгапур, Таїланд, деякі країни Латинської Америки. Інвестиційна політика вищезазначених країн дає можливість пацієнтам поєднувати отримання медичної допомоги та поліпшення стану свого здоров'я з відпочинком та екскурсійною програмою [19].

Третьою тенденцією, що обумовлює розвиток медичного туризму є бажання значної частки населення з менш розвиненою системою охорони здоров'я отримати високоякісні медичні послуги з діагностики та лікування різних захворювань.

Глобальний ринок медичного туризму на сьогодні вже має відповідну інфраструктуру: - медичний менеджмент; органи акредитації; - агентства медичного туризму та туроператори, фахівці у сфері медичних подорожей.

Навіть у часи фінансової нестабільності медичний туризм розвивається і<sup>29</sup> має все більший вплив на національні системи охорони здоров'я. Зростає кількість страхових компаній, які мають можливість платити за лікування своїх клієнтів у закордонних медичних закладах.

В умовах глобальної економічної конкуренції феномен медичного туризму змушує національні системи охорони здоров'я розвиватися високими темпами за рахунок новітніх технологій та поліпшення якості медичного обслуговування пацієнтів.

Таким чином, трендом XXI століття стало глобальне триєдине зростання міждержавних потоків:

- осіб, які потребують медичної допомоги;
- фахівців сфери охорони здоров'я;
- медичної техніки, обладнання, медичних препаратів.

Низка країн світу створила умови в сфері, насамперед, фінансової і правової політики, що посприяли вирішенню проблем міждержавних переміщень осіб, які мають бажання (потребу) отримати лікування за кордоном. Зазнали також змін регуляторні режими транскордонного надання медичних послуг. Зокрема, запровадження під егідою Світової організації торгівлі глобального режиму вільного переміщення товарів і послуг, а також імплементація Генеральної угоди з торгівлі послугами цієї інституції, прийняття регіональних і двосторонніх торговельних угод значно посприяли лібералізації торгівлі послугами, зокрема медичними [6, с. 32].

Як зауважує Ю. Поворозник: «...усі ми нині є свідками активного інтернаціонального впровадження нових медичних технологій, подальшого поглиблення спеціалізації регіональних ринків медичних послуг, посилення стандартизації процесів їх виробництва і споживання, а також формування якісно нових моделей їх суспільного відтворення [32, с. 17]. Відкриваються небачені дотепер можливості, з одного боку, для зменшення наявних та

потенційних втрат капіталу здоров'я через користування послугами<sup>30</sup> закордонних клінік, з іншого – для розвитку людських активів та соціально-економічних ефектів країн-надавачів медичних послуг.

Отже, вищезазначені процеси зумовили формування самостійного виду високорентабельної індустрії, котра синтезує діяльність щодо забезпечення комплексу медичних процедур, високоспеціалізованих медичних послуг і туризму. Ядром такої сучасної бізнес-моделі послуг є медичний туризм – господарська діяльність, спрямована на формування та реалізацію туристичного продукту, який охоплює комплекс загальних туристичних та медичних послуг.

### **1.3. Інформаційна база і методика дослідження медичного туризму**

В даний час не існує загальноприйнятих методик аналітичного дослідження рівня розвитку ринку медичного туризму. Дослідження вчених на сучасному етапі неоднозначні в трактуванні медичного туризму і стосуються в основному рекреаційно-туристичного потенціалу або окремо взятих медичних послуг регіонів.

Для розробки комплексної методики оцінки формування і ефективного функціонування ринку медичного туризму необхідно розглядати медичний туризм як складову частину лікувально-оздоровчого туризму. Для цього необхідно знати не тільки фактичні природні-рекреаційні і інфраструктурні особливості регіону, а й враховувати їх потенційну здатність приваблювати туристів, враховуючи як традиційні, так і сучасні напрямки медичного забезпечення.

Вважається, що регіональний ринок медичного туризму - це система взаємопов'язаних основних і інфраструктурних інститутів регіону, які впливають на його створення і забезпечують розвиток медичного туризму як

потенційного джерела збільшення конкурентоспроможності туризму і з економіки. Умовою розвитку ринку медичного туризму і його цільовим орієнтиром є в першу чергу збільшення кількості іноземних туристів, що сприяє подальшому надходженню значних грошових коштів в країну.

Слід зазначити, що крім тенденцій збільшення кількості суб'єктів і об'єктів інфраструктури ринку медичного туризму, велике значення належить інструментам державного регулювання і стимулювання розвитку цієї високоприбуткової сфери.

До основних інструментів, які використовуються на практиці державної підтримки ринку медичного туризму, слід віднести:

- адміністративні (сертифікація, акредитація, стандартизація, візові процедури);
- законодавчо-правові (нормативно-правові акти та документи, які регламентують діяльність суб'єктів ринку);
- фінансові (податкові, кредитні, митні, інвестиційні, тарифні забезпечення).

Роль держави в розвитку і формуванні ринку медичного туризму неоціненна. У багатьох країнах розроблено спеціальне законодавство щодо підтримки медичного туризму. наприклад, Туреччина проводить політику субсидування за лікування іноземних туристів, інші держави, такі як Південна Корея беруть на себе відшкодування страхових ризиків по медичному обслуговуванню іноземців [15, с. 25].

Таким чином, ринок медичного туризму є специфічним видом ринку, який межує між двома сферами - охороною здоров'я і туризмом, основними інститутами його розвитку є, крім медичних установ, туристські організації.

Також слід враховувати, що в розвинених країнах інтерес до організації і певної формалізації ринку медичного туризму є надзвичайно високим. Ця тенденція може привести згодом до створення відповідних міжнародних,

національних і регіональних структур для координації процесу і розробки<sup>32</sup> загальноновизнаних підходів в даній сфері для забезпечення, перш за все, безпеки пацієнтів і формування стратегічних орієнтирів розвитку ринку. До загальноновизнаних акредитаційними системам можна віднести:

- Joint Commission International (JCI);
- Trent Accreditation Scheme;
- Australian Council for Healthcare Standards International (ACHSI);
- Canadian Council on Health Services Regulation (CCHSA).

На сьогоднішній день найбільш престижним методом оцінки якості та організації медичного обслуговування на міжнародному рівні, в тому числі і в сфері медичного туризму, вважається система JCI, так звана «золотий стандарт охорони здоров'я». Отримання такого стандарту є свідченням найвищої якості медичного обслуговування, безпеки пацієнтів, застосування правильних методів лікування і управління в медичній установі.

Процедура акредитації займає кілька років і є досить витратною. Тому наявність в медичному установі сертифіката JCI-акредитації, безумовно, свідчить про високий стандарт якості послуг, комфорту і безпеки для пацієнта.

Методика дослідження ринку медичного туризму ґрунтується на поєднанні методів галузевого та територіального аналізу і має за мету визначення національної туристичної політики.

Методика дослідження стану та проблем розвитку ринку медичного туризму передбачає:

- оцінку внутрішнього та зовнішнього середовища функціонування українського ринку медичного туризму, яка полягає у визначенні стану розвитку економіки в цій галузі та чинників, що впливають на розвиток ринку медичного туризму;

- оцінку туристичних-рекреаційних ресурсів і стану розвитку ринку<sup>33</sup> медичного туризму, що визначає його сучасні можливості та перспективи участі в світовому і регіональному туристичному процесі;

- оцінку інтенсивності туристичного процесу, що відбувається у країні, а також визначення напрямків розвитку ринку медичного туризму та стимулювання ринкової діяльності.

Загальна схема дослідження ринку медичного туризму складається з трьох етапів на першому етапі визначаються чинники, визначаються їхні факторні ознаки та параметри (кількісні та якісні); на другому етапі чинники розподіляються на ті, що впливають переважно на розвиток внутрішнього ринку медичного туризму, і ті, що впливають на зовнішньоекономічну діяльність; на третьому етапі зазначені чинники, розподіляються за параметрами (рис. 1.9) [35, с. 28].



Рис. 1.9. Схема оцінки умов та чинників функціонування ринку медичного туризму

Джерело: за матеріалами [35]

Комплексний аналіз рівня розвитку ринку медичного туризму має за<sup>34</sup> мету визначення стану внутрішнього ринку, його збалансованості відносно попиту/ пропозиції та комплексно-пропорційного розвитку ринку медичного туризму, місця на регіональних ринках різного рівня.

Визначення напрямків розвитку ринку медичного туризму передбачає комплексну оцінку ринку споживачів, зокрема, загальної потреби в послугах медичного туризму, рівня задоволення, структури попиту та структури задоволення цього попиту, його видової та територіальної диференціації, що відображає місцеві умови споживання.

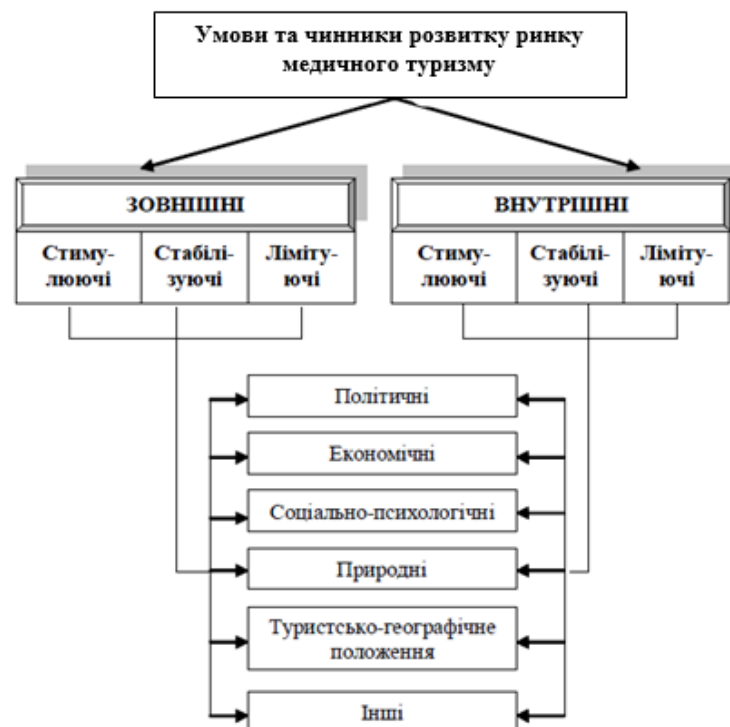
Ефективне формування і розвиток ринку медичного туризму неможливі без комплексної аналітичної методики, яка дозволяє здійснити кількісну і якісну оцінку фактичного стану його сформованості, з метою розробки заходів, спрямованих на стимулювання розвитку медичного туризму.

Фахівцями розроблена комплексна методика оцінки формування і ефективного функціонування ринку медичного туризму, яка представлена на рис. 1.10.



Рис. 1.10. Методика оцінки формування і ефективного функціонування ринку медичного туризму

*Джерело: за матеріалами [29]*

Методика оцінки формування і ефективного функціонування ринку<sup>35</sup> медичного туризму проводиться в кілька етапів:

- на першому етапі проводиться аналіз і оцінка ринку медичного туризму зарубіжних країн в контексті макроекономічного розвитку;

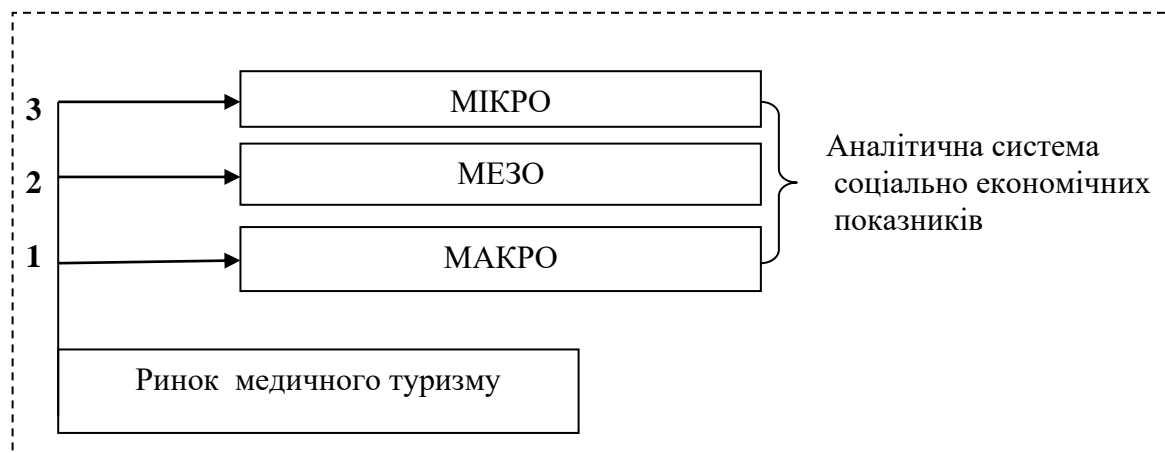
- на другому етапі аналізується ринок медичного туризму в цілому, також визначаються ключові показники та індикатори, що впливають на розвиток туристичної галузі та її внесок в ВВП країни;

- на третьому етапі проводиться аналіз і оцінка розвитку ринку медичного туризму досліджуваного регіону, виявляючи ключові чинники розвитку з урахуванням мезо- і мікро- систем соціально-економічних показників ринку медичного туризму, а також проводиться збір конкурентних переваг і пропонуються рекомендації по їх впровадженню.

Проведений аналіз формування і розвитку медичного туризму, дозволить оцінити ринок медичного туризму і розробити рекомендації щодо вдосконалення такого виду туризму в досліджуваному регіоні.

При аналізі ринку медичного туризму використовується повний набір показників: натуральні (кількість туристів), вартісні (надходження від туризму), трудові (кількість зайнятих) та локалізаційні (кількість і потужності обслуговуючих підприємств).

Ці показники можуть аналізуватися в абсолютних величинах, коли потрібно визначити поширення, тенденції розвитку, або у відносних, коли необхідно визначити навантаження чи провести порівняльний територіальний аналіз. При цьому, натуральні, вартісні та трудові показники можна розглядати як інтегральні, що характеризують національний ринок загалом, а локалізаційні показники є частковими і характеризують, перш за все, розвиток мережі індустрії туризму.

**ХАРАКТЕРИСТИКА РИНКУ МЕДИЧНОГО ТУРИЗМУ В УКРАЇНІ****2.1. Ресурси розвитку медичного туризму**

Оскільки Україна наділена різноманітними природно-рекреаційними ресурсами та є країною з одними з найбільших бальнеологічних запасів в Європі, то вона має невичерпний потенціал розвитку саме лікувального та оздоровчого туризму. Особливості економіко-географічного розташування, розвитку транспортної галузі, чудові природно-кліматичні умови, велика кількість архітектурних пам'яток, лікувальних грязей та джерел мінеральних вод формують позитивні передумови для успішної реалізації конкурентного потенціалу країни на міжнародному ринку рекреаційно-туристичних послуг.

Україна має потужний потенціал для розвитку туристичної індустрії на базі ефективного використання наявних рекреаційних ресурсів. Як свідчать дані Держкомстату, курортні, оздоровчо-лікувальні та рекреаційні території України складають близько 9,1 млн. га (15% території), на державному обліку перебуває понад 130 тис. історико-культурних пам'яток, функціонує 61 історико-культурний заповідник, з них 13 мають статус національних. Орієнтовні економічні показники рентабельності розвитку лікувально-оздоровчого туризму складають 25% на 1 тис. грн. витрат на освоєння 1 га курортно-рекреаційних земель з урахуванням залучення до освоєння нових територій таких секторів економіки, як транспорт, торгівля, будівництво, зв'язок, сільське господарство.

В Україні існують традиційні та перспективні курортні зони з ефективними унікальними ресурсами для відпочинку та лікування.

На базі значних запасів вуглекислих вод працює декілька курортів у гірських та передгірських районах Закарпатської області, особливо біля Сваляви. Родовища сульфідних вод є поблизу села Синяк, в Усть-Чорній розвідано хлоридно-натрієві води [18].

Львівська область богата на різноманітні мінеральні води. У<sup>37</sup> Передкарпатському районі, зокрема в Трускавці та Східниці є всесвітньо відомі гідрокарбонатно-сульфатні, кальцієво-магнієві, сульфатні, натрієво-кальцієві води. Розвідані й широко використовуються сульфатно-хлорні, натрієво-магнієво-кальцієві води на незначній відстані від Трускавця, у Моршині. Відомі сульфідні води зосереджені на північ від Львівського Передкарпаття в Любені Великому і Немирові. На півночі Івано-Франківської області в с. Черче зосереджені такі води, а також грязі. Усі ці природні ресурси мінеральних вод мають лікувальне значення.

Рекреаційні ресурси Полісся також мають значення для лікування і відпочинку. В цій місцевості переважає м'яка тепла зима і досить вологе літо, зосереджені значні масиви лісів, зокрема соснових, є велика кількість озер та річок. Рекреаційні ресурси тих місцевостей, які розташовані біля озер, рік і лісів мають першочергове значення. Аварія на Чорнобильській АЕС негативно вплинула на можливість використання рекреаційних ресурсів центральної і східної частини Західного Полісся (північної частини Київської і Житомирської та деяких північних районів Чернігівської і Рівненської областей).

Північно-західна частина країни має унікальні і сприятливі для освоєння рекреаційні ресурси. Українське поліське поозер'я знаходиться на півночі Волинської області, у верхів'ї Прип'яті, в добре освоєному в господарському відношенні регіоні. У цьому районі є велика кількість різноманітних озер, великі лісові масиви, значні площі лук і боліт. [19].

Приморські території Одеської, Миколаївської, Херсонської, Запорізької областей входять до складу Південного рекреаційного регіону.. Даний регіон, з дуже теплим і тривалим літом, теплою зимою, ранньою і короткою весною, є порівняно посушливим.

Західний підрайон, який складається з Одеської, Миколаївської областей та західної частини Херсонської області, характеризується помірним кліматом.

В цьому регіоні зосереджені значні ресурси для організації грязьового<sup>38</sup> лікування у вигляді намулової грязі солених озер і лиманів (Куяльницький та ін.). Значний ефект дають купання в морській воді, сонячні та повітряні ванни [12].

У східному підрайоні, який простягається вздовж Азовського моря також є значні рекреаційні ресурси. Клімат у цьому підрайоні більш континентальний, підрайон має сприятливі кліматичні водно-морські та грязьові ресурси.

В районах Бердянська, Маріуполя є цінні лікувальні грязі.

У Карпатах, Передкарпатті і Закарпатті, які входять у вигляді підрайонів у великий Карпатський район також є унікальні рекреаційні ресурси. Цей регіон характеризується теплим дощовим літом і помірно теплою сухою осінню, значною кількістю опадів, високою відносною вологістю повітря, м'якою зимою. Сніг у горах досягає товщини 40-80 см і лежить протягом 3,5 місяців. Тут розташовані великі масиви лісів, джерела цінних і різноманітних за своїм хімічним складом та лікувальними властивостями унікальних мінеральних вод [20].

Водно-кліматичні та лісові ресурси групи Шацьких озер, в тому числі такі великі, як Світязь, Пулемецьке, Люцимир, Пісочне, Острів'янське, Перемут та ін. мають райбільшу цінність. Шацький національний парк займає значну частину регіону. Це створює сприятливі умови для лікування та відпочинку, для формування тут нового санаторно-курортного комплексу державного значення.

Рекреаційні ресурси лісостепової зони є перспективними для залучення до господарської діяльності. Клімат тут м'який, вологість повітря дещо менша, ніж на Поліссі, опади переважають у першій половині літа. Чисті поверхневі, а також підземні мінеральні води, у тому числі лікувальні є складовою частиною рекреаційних ресурсів [24].

Таким чином, лікувально-курортна рекреаційна діяльність базується на використанні природних ресурсів: клімату, мінеральних лікувальних вод,

грязей, озокериту, соляних шахт, кумисолікування та їх поєднання. Лікарські<sup>39</sup> приписи, суворий режим, кліматичні, регіональні, вікові, статеві та інші обмеження роблять лікувально-курортну діяльність діяльністю найбільш закритого характеру. Разом з тим, дозовані інші види рекреаційної діяльності можуть суттєво доповнювати цей вид, створюючи додатковий лікувальний ефект.

Розглянемо один з основних ресурсів медичного туризму України – клініки, методи лікування та кваліфікація лікарів.

Україна - серед країн-лідерів у галузі лікування безпліддя. На сьогоднішній момент в Україні працює 34 спеціалізовані клініки репродуктивного здоров'я, які займаються лікуванням всіх форм безпліддя у відповідності зі стандартами Світової організації охорони здоров'я (ВООЗ) та Європейської Асоціації Репродукції Людини і Ембріології (ESHRE).

Більшість ЕКО-клінік побудовані і оснащені відповідно до світових стандартів у цій галузі лікування безпліддя. Досить часто в українських провідних IVF - клініках рівень оснащення по модифікаціям обладнання перевищує відповідні показники в клініках за кордоном.

Українські лікарі - репродуктологи постійно вдосконалюють свій професійний рівень в рамках обміну досвідом, спеціалізованих майстер-класів, стажувань в кращих світових клініках. Українська делегація завжди численна і на світових форумах репродуктологів.

Завдяки співпраці з провідними фармацевтичними компаніями-виробниками, українськими клініками репродуктивного здоров'я застосовуються найсучасніші препарати і схеми лікування, які використовуються в репродуктології.

Завдяки такому прогресивному підходу, результативність лікування безпліддя в Україні знаходиться на рівні світових стандартів, а іноді й

перевищує їх! Вартість лікування безпліддя при цьому є доступною в<sup>40</sup> порівнянні з вартістю лікування в більшості країн СНД і Європи.

Одним з найбільш затребуваних і тих, що швидко розвиваються, сегментів медицини в Україні є репродуктивна медицина. Питанням відтворення потомства та лікування безпліддя приділяється серйозна увага у всіх без винятку розвинених країнах, і в Україні, в тому числі.

Однак в Україні сурогатне материнство дозволено і вважається морально прийнятним, згідно із законодавством та правовій базі тут повністю захищені права подружніх пар, так, як батьками дитини є тільки генетичні батьки. Процес сурогатного материнства супроводжують досвідчені юристи, повністю дотримуючись всіх правових аспектів законодавства, а сам метод проводять тільки по медичним показанням.

Відзначимо, що Україна є одним зі світових лідерів клінічного впровадження методики лікування стовбуровими клітинами. Саме тому з кожним роком все більше медичних туристів з різних куточків світу їдуть лікуватися стовбуровими клітинами в нашу країну.

Як явище, стоматологічний туризм, давно сформувався в окремий напрямок на ринку медичних послуг. Законодавцями моди стали пацієнти із західних країн, які цінують красиві зуби, але не проводять стоматологічні процедури у себе вдома, з огляду на їх дорожнечу. Такі люди шукають місця, де лікування зубів відносно недорого, а якість послуг, що надаються знаходиться на досить високому рівні. Однією з таких країн є Україна, яка має в своєму розпорядженні величезну кількість стоматологічних закладів, що надають стоматологічні послуги за набагато меншу вартість, ніж, скажімо, в європейських країнах.

Варто відзначити, що медицина в Україні в сфері використання стовбурових клітин йде в ногу з часом і сьогодні всі процедури Anti Age терапії в нашій країні дозволені на законодавчому рівні.

На відміну від багатьох країн Європи та Північної Америки, де слово<sup>41</sup> «курорт» щільно асоціюється з поняттям «відпочинок», санаторії та курорти України розвивалися переважно в напрямку «лікування - оздоровлення - відпочинок», а не навпаки. З даним підходом пов'язано те, що в українських санаторіях та реабілітаційних центрах завжди багато уваги приділялося розвитку лікування та діагностики і рівню професійної підготовки медичного персоналу.

В даний час прогресивні санаторно-курортні та реабілітаційні центри України досягають чудових результатів при оздоровленні пацієнтів завдяки синергії традиційного підходу до лікування та реабілітації, а також сучасних технологій та обладнання. Також багато з них успішно працюють з медичними туристами з інших країн.

Далеко за межами України славиться унікальними властивостями своєї цілющої води «Нафтуса» курорт Трускавець. Спеціалізація даного курорту - профілактика і лікування захворювань нирок та сечовивідних шляхів. Чудових результатів при лікуванні захворювань опорно-рухового апарату досягають реабілітаційні центри з радоновими джерелами курорту Хмільник та інших регіонів України. Допомога при лікуванні захворювань травної системи надають курорти Моршин і Миргород. В ці та інші курортні зони України приїжджають медичні туристи з країн Європи та СНД. У деяких реабілітаційних центрах України, завдяки хорошим результатам лікування та доступним цінам, існує черга очікування, переважно з іноземних пацієнтів.

## **2.2. Аналіз попиту на ринку медичного туризму в Україні**

Найбільший вплив на успішне формування стратегії розвитку спеціалізованих видів туризму надають три головні фактори [4, с. 23]:

1. Ринковий фактор – взаємопроникнення регіональних, національних та<sup>42</sup> світового ринків шляхом лібералізації зовнішньої торгівлі та зняття протекціоністських обмежень у рамках Світової організації торгівлі;

2. Конкурентний фактор – посилення конкуренції на всіх вищеперелічених ринках, особливо нецінової конкуренції – конкуренції у сфері якості туристського продукту та реалізації різного роду інноваційних проектів;

3. Виробничий фактор – поступовий перехід від фордизму до постфордизму як способу організації виробництва туристського продукту, що передбачає заміну масового виробництва туристського продукту індивідуальним (дрібносерійним) виробництвом, вертикальної організації праці - горизонтальною, низької індивідуальної відповідальності – співучастю персоналу у виробничому процесі створення туристичного продукту.

Розглянемо фактори, що впливають на формування стратегії розвитку медичного туризму:

1. Базові ресурси та фактори: основні компоненти, що формують туристичний імідж регіону, причини, які приваблюють основні цільові групи в той чи інший регіон.

2. Підтримуючі фактори та ресурси: основа для розвитку туризму в регіоні, це трампліна для розвитку туристичного потенціалу території, що зосереджений в першій групі.

3. Регіональна політика планування та розвитку: основний напрям та стратегічне управління економічною, соціальною та іншими сферами життєдіяльності регіону.

4. Менеджмент дестинації: тактичні дії адміністрації регіону, що базуються на регіональній політиці.

5. Специфічні фактори, які що визначають потенціал та рамки формування іміджу території, фактори, що не ввійшли в попередні категорії. Ці фактори

можуть впливати на процес формування іміджу або не впливати зовсім, при<sup>43</sup> цьому їх вклад достатньо складно оцінити [14, с. 19].

Система економічних відносин яка складається з організації подорожей для отримання медичних і оздоровчих послуг та їх купівлі-продажу складає ринок медичного туризму.

Розглянемо класифікацію виробників послуг з медичного туризму, яка наведена на рис. 2.1.

Виробниками – продуцентами медичних послуг є: санаторно-курортні, лікувально-профілактичні та інші оздоровчі заклади, які зареєстровані та ліцензовані згідно чинного законодавства та надають оздоровчі послуги та медичні послуги.



Рис. 2.1. Класифікація виробників послуг з медичного туризму

*Джерело: за матеріалами [14]*

Виробники оздоровчих послуг надають послуги з збереження та підтримки станів здорового організму (послуги із збереження та підтримки певного ступеня хронічних станів та інвалідності).

Специфіка медичного туризму є в тому, що кінцевий споживач<sup>44</sup> медичної послуги не може безпосередньо її купувати у виробника. Таким чином, наявність виробників-посередників є обов'язковою умовою функціонування ринку медичного туризму.

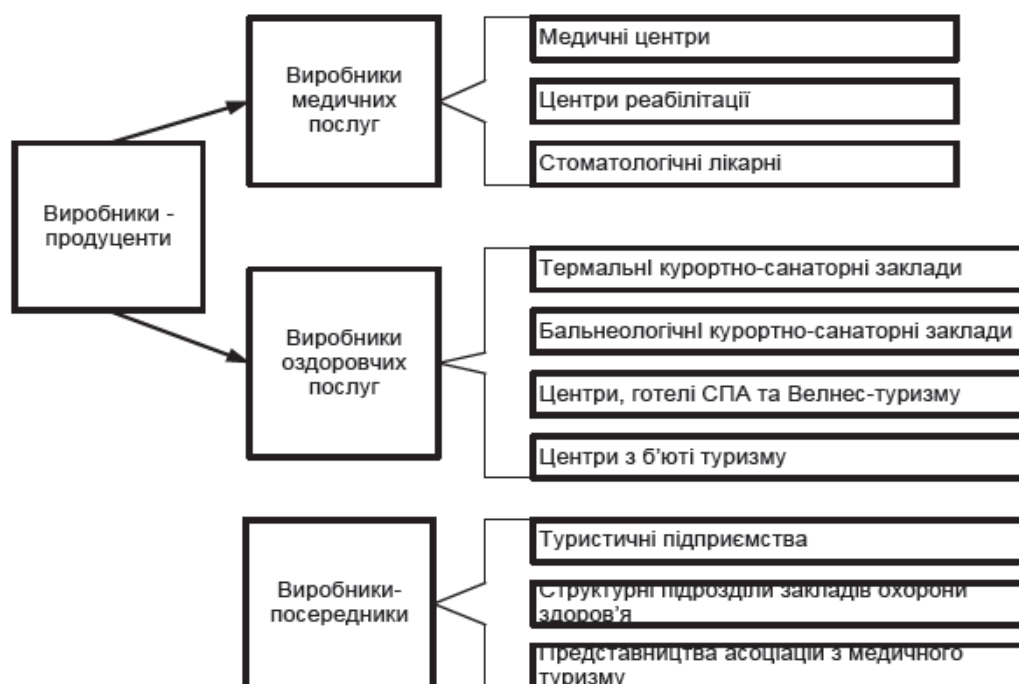
Організація туристичної подорожі, пошук та укладання угод з виробниками-медичних послуг, транспортування, проживання тощо складають діяльність виробників-посередників.

Підтримка споживачів послуг медичного туризму, організація медичного обслуговування, догляд під час лікування, складання плану лікування спільно з лікарями зарубіжних та вітчизняних клінік, оцінка співвідношення ціна-якість в різних клініках забезпечують агентства з медичного туризму.

Об'єднання можливостей державної медицини та приватного сектора медицини України є основною діяльністю Української Асоціації медичного туризму.

Розглянемо ринок виїзного та в'їзного медичного туризму в Україні. Ринок виїзного медичного туризму складають такі виробники– посередники медичних послуг:

- туристичні підприємства України;
- лікувально-профілактичні заклади;
- іноземні медичні заклади, які пропонують свої послуги для громадян України;
- закордонні немедичні заклади, які мають свої представництва або посередників в Україні [12, с. 8].

Структура послуг виїзного медичного туризму складає: 40% – лікування; 30% – оздоровлення; 25% – діагностика; 5% – медичне туристичне страхування (за даними Української асоціації медичного туризму).

З кожним роком медичний туризм набуває все більшої популярності особливо серед мешканців США, Канади та країн Західної Європи. Наприклад,

у США кількість осіб, що не мають повноцінної медичної страховки,<sup>45</sup> перевищує 50 млн осіб. У більшості населення медична страховка не покриває лікування хронічних захворювань, операції, повноцінне стоматологічне лікування та протезування. Тому багато жителів США можуть проходити такі види лікування в закордонних клініках.

Часто пацієнти просто змушені займатися міжнародним медичним туризмом, так як не можуть отримати окремі медичні послуги у себе в країні через законодавчі заборони та обмеження. Багато пацієнтів з проблемами безпліддя з Італії, Німеччини, країн Скандинавії їдуть в клініки України та Індії з питань застосування окремих методів допоміжних репродуктивних технологій.

Природний ресурсний потенціал, розвинена інфраструктура і кваліфікований персонал медичних лікувальних закладів необхідні для розвитку медичного туризму

Розглянемо відмінності між оздоровчим та медичним туризмом, на які вказують фахівці у своїх дослідженнях (рис. 2.2) [14].

Подорожі українців на лікування та діагностику в медичні заклади Західної Європи, США, Ізраїлю або Туреччини сьогодні є досить звичним явищем. Таким чином, переваги медичного туризму відкрили для себе і українці.

Крім того, в Україні відбувається швидкий розвиток не тільки міжнародного, але і внутрішнього медичного туризму.

Одним з основних ресурсним чинником є наявність різних лікувальних/оздоровчих ресурсів, курорт може бути одиницею формування туристичної інфраструктури регіону.

Кількість медичних центрів України, націлених на надання послуг іноземним пацієнтам, за оцінками фахівців, становить близько 50–70% [5, с. 15].



Рис. 2.2. Зміст оздоровчого та медичного туризму

Джерело: за матеріалами [14]

Розглянемо додаткові фактори та сервіси медичного туризму необхідні, щоб іноземні пацієнти масово зверталися в клініку:

– медичним закладам потрібно показувати та поширювати передовий<sup>47</sup> досвід роботи у сфері лікування певних захворювань, тому що пацієнти, як правило, довіряються досвіду. Потрібна наявність позитивних прикладів лікування, треба поширювати інформацію про медичний заклад, інформувати про результати лікування; ця інформація повинна бути доступна потенційним споживачам;

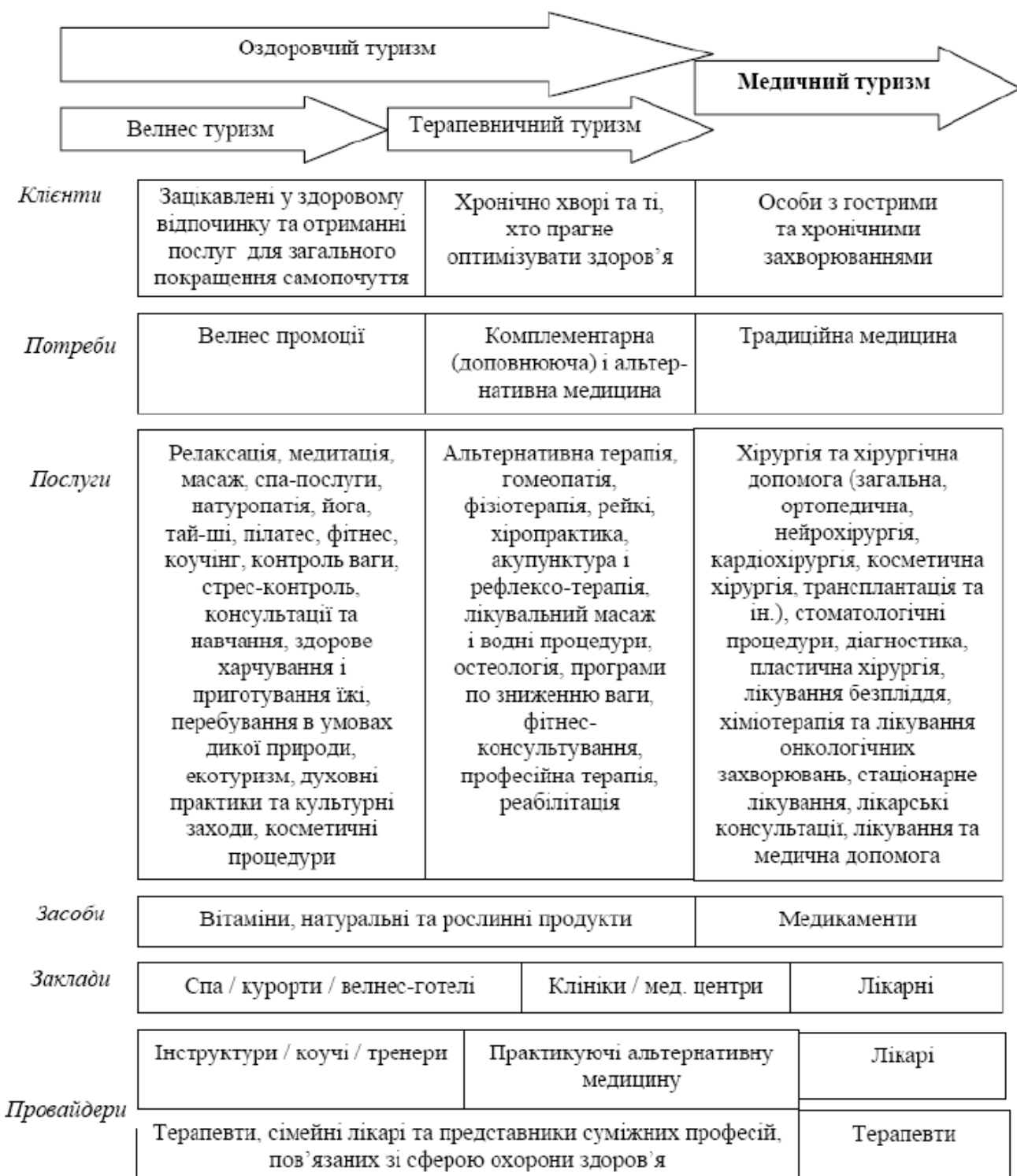
– медичне обслуговування іноземних пацієнтів потребує додаткових складових у організації роботи медичного закладу: обов'язковим є наявність менеджерів, які будуть працювати з іноземними пацієнтами; медичний та обслуговуючий персоналу повинен володіти іноземними мовами, або мати можливість залучати кваліфікованих перекладачів;

- заходи по просуванню медичних послуг для іноземців вимагають додаткових витрат;

– потрібно уважно ставитись до питань транспортування і розміщення пацієнтів.

Основними складовими у процесі залучення іноземних пацієнтів є наступні заходи:

– інформування споживачів про лікувальні методики, лікарів і результати лікування;

– налагодження партнерських відносин із міжнародними агентствами, які працюють у сфері медичного туризму;

– впровадження інноваційних технологій та інформування потенційних споживачів про результати цієї діяльності;

– активна участь клініки на міжнародних медичних конференціях [23, с. 25].

Медичні послуги задовольняють потреби суспільства в підвищенні «якості життя», медичним послугам притаманна висока ступінь рентабельності.

Розглянемо особливості ринку медичних послуг:

– до лікарів висуваються певні кваліфікаційні вимоги, що призводять<sup>48</sup> до обмеження їх кількості;

– до клінік, які задіяні в медичному туризмі, висуваються специфічні вимоги, це призводить до обмеження кількості медичних закладів, та зменшують диктат в ціновій політиці;

– конкуренція в цій сфері є недосконалою та специфічною, таким чином за рахунок зменшення ціни; не вдається додаткове залучення споживачів

– частину витрат може сплачувати третя сторона (добровільне медичне страхування і т.п.) [36, с. 45].

Найбільш популярними та перспективними для українських медичних туристів є такі країни: Італія, Австрія, Сінгапур, Америка, Ізраїль, Німеччина, Швейцарія, Туреччина, Польща, Угорщина. Медичний турист має потребу вибирати маршрут орієнтуючись на напрямок лікування, на відміну від звичайної туристичної подорожі.

В Ізраїль, Туреччину, Німеччину, Австрію, Литву і Японію ідуть за кардіологічною допомогою. В Ізраїль, Німеччину, Швейцарію, Австрію і Японію - для діагностики організму. У Франції, Німеччині, Австрії проходять реабілітацію. Послуги з пластичної та відновлюваної медицини отримують у Швейцарії, Австрії та Франції. Онкологічні захворювання лікують в Ізраїлі, Туреччині, Німеччині, Австрії.

Основними напрямками попиту в медичних послугах в'їзного медичного туризму в Україні є: надання медичних послуг з таких лікарських спеціальностей: репродуктивна медицина; стоматологія; офтальмологія; кардіологія; естетична медицина та косметологія; пластична хірургія; санаторно-курортне лікування; клітинна інженерія, у т.ч. можливість використання банку пуповидної крові.

Додатковими перевагами для розвитку в'їзного медичного туризму в Україні є:

- відсутність практики листів очікування;
- безвізовий режим для багатьох країн;
- укомплектованість сучасним медичним обладнанням медичних та лікувально-профілактичних закладів.

В Україні є сприятлива законодавча база в сфері репродуктивного здоров'я та клітинної терапії, це, в поєднанні з сучасною технікою та високим професіоналізмом лікарів приводить до значної зацікавленості іноземних споживачів.

Також, існує зацікавленість іноземних споживачів в отриманні онкологічної допомоги в приватних онкологічних медичних закладах України.

Це обумовлено тим, що в багатьох країнах ця галузь медицини існує тільки в державному секторі медичних послуг, що не завжди дає бажаний споживачами персоналізований підхід.

Вартість медичних послуг в Україні в більшості випадків набагато нижче вартості аналогічного лікування в інших країнах.

У санаторіях, реабілітаційних центрах України використовуються всі найсучасніші методи лікування та реабілітації. Завдяки модернізації, яка проводилася в останні роки, використовується сучасне медичне обладнання та технології. Обов'язковою умовою є використання природних факторів курортних зон: мінеральні води, грязі і т.п. Також, широке поширення в українських оздоровчих центрах отримали такі методи лікування і реабілітації як іпотерапія, дельфінотерапія, апітерапія; використання різних методів східної і нетрадиційної медицини. Багато методик з даних напрямків лікування - запатентовані і дають пацієнтові шанс на оздоровлення.

Гірські й передгірні райони Закарпатської, Івано-Франківської та Львівської областей, а також Чорноморське узбережжя Миколаївської, Херсонської та Одеської областей є центрами санаторно-курортного та

оздоровчого туризму в Україні, вони мають спеціалізовану інфраструктуру<sup>50</sup> для розміщення туристів, які приїжджають для лікування та оздоровлення [13].

В Україні швидкими темпами розвивається не тільки міжнародний, але і внутрішній медичний туризм.

Варто зауважити, що популярність європейських країн серед туристів є неоднаковою. Більшість туристичних потоків спрямована насамперед у західноєвропейські країни. Туристична галузь завжди відзначалася досить неоднозначними характеристиками та можливостями. Туризм як багатогалузеве і багатофункціональне явище-феномен характеризується найвищим ступенем еластичності від природних (екологічних), загальноекономічних, соціальних і політичних змін у будь-якій країні – потенційній дестинації. Класичний туризм, особливо в напрямі відвідування іноземних країн українцями, має тенденції до розвитку, а такий специфічний напрям, як лікувально-оздоровчий та медичний туризм, досить складно сприймається як нашими співвітчизниками, так й іноземними громадянами, які відвідують Україну [4, с. 29].

Попит на подорожі за здоров'ям постійно зростає. Це пов'язано, з одного боку, з тим, що з'являється можливість вибору, в якій країні і в якій клініці лікувати захворювання, а можливо, робити операцію і проходити реабілітацію. З іншого боку, приводом для лікувально-оздоровчого туризму є його економічна складова.

Отже, у багатьох країнах лікування пацієнту коштує значно дешевше, ніж на батьківщині, і рівень медичних послуг, що надаються, значно вищий. Враховуючи, що медичний туризм дозволяє заощадити пацієнту до 70% витрат при виїзді в іншу країну з метою отримання медичної допомоги, то зростання цього сектора економіки очікується на рівні 35% на рік. У зв'язку з цим спостерігається зростання числа країн що спеціалізуються на наданні цього виду послуг.

Якщо класичний туризм, особливо в напрямі відвідування іноземних країн українцями, має тенденції до розвитку, то такий специфічний напрям, як лікувально-оздоровчий та медичний туризм, досить складно сприймається як нашими співвітчизниками, так і іноземними громадянами, які відвідують Україну.

Що стосується суто медичного та лікувально-оздоровчого туризму, то основним фактором, який впливає на його розвиток, можна відзначити суттєве зростання захворюваності населення, а також виникнення нових, небезпечніших хвороб.

Сучасна людина живе у несприятливій екологічній обстановці, перебуває під постійним стресовим навантаженням, що призводить до фізичної і розумової втоми, старіння організму, і, як наслідок, до різних захворювань та зниження трудового потенціалу працівників.

Хоча саме стан здоров'я людини є найважливішою складовою трудового потенціалу як окремого працівника, так і більш вищих рівнів – підприємств, галузей тощо. Особливої уваги при вирішенні завдання збереження відповідного рівня здоров'я працівників потребує медична галузь України та її окремі заклади, що є базовим підґрунтям для розвитку медичного та лікувально-оздоровчого туризму.

Бо саме від рівня обслуговування, своєчасності надання відповідних лікувальних та реабілітаційних послуг залежить швидкість та успішність відтворення рівня здоров'я працівників та збереження трудового потенціалу [24].

Впровадження медичної реформи в Україні, затвердження концепції та відповідних законів має дати поштовх до розвитку як суто медичної галузі, так і

суміжних галузей, зокрема туризму та його медичного та лікувально-оздоровчого напрямів.

У зв'язку з цим здоров'я для кожної людини стало запорукою повноцінного, щасливого і тривалого життя. Турбота про здоров'я, підвищення життєвої активності стали невід'ємною частиною сучасної системи цінностей. Зростає кількість людей, які прагнуть підтримувати хорошу фізичну форму, а за необхідності своєчасно отримувати якісну медичну допомогу. Природно, з'являються соціальні суб'єкти, що надають оздоровчі, лікувально-реабілітаційні і медичні послуги.

Їх територіальна локалізація залежить від природних, історико-культурних і соціально-економічних особливостей країн і територій. Споживачам надається вибір, на який впливають вже персональні установки, цілі і можливості. Усе це формує спочатку, оздоровчий, а потім лікувальний і, нарешті, медичний туризм [18].

Можна виділити основні фактори, які зумовлюють розвиток лікувально-оздоровчого туризму:

1. Створення загальносвітового інформаційного простору і принципово нових засобів зв'язку.
2. Розповсюдження швидкісних видів транспорту.
3. Виникнення міжнародного ринку туристичних послуг.
4. Розповсюдження англійської мови як мови міжнародного спілкування.
5. Підвищення життєвого рівня в розвинених країнах та країнах, що розвиваються, і, навпаки, недостатня матеріальна база українських лікувально-оздоровчих закладів.

І якщо перші чотири фактори є суто логічним підґрунтям розвитку медичного та лікувально-оздоровчого туризму, то саме останній фактор, як це й не парадоксально звучить, дає можливості для стрімкого зростання лікувально-оздоровчого та медичного туризму і залучення іноземних клієнтів. Це

пояснюється значним розривом у ціновій політиці. Пройти обстеження,<sup>53</sup> лікувальні та оздоровчі процедури в українських закладах та окремих «вузьких» спеціалістів у рази дешевше, ніж за кордоном.

Виникнення і розвиток лікувально-оздоровчого та медичного туризму в нашій країні зумовлені унікальним набором природних, рекреаційних ресурсів та цілою мережею різноманітних лікувально-оздоровчих закладів, які зможуть задовольнити досить широкий спектр потреб туристів з метою лікування та реабілітації.

Що стосується саме лікувально-оздоровчого туризму, то слід згадати наділену великим потенціалом рекреаційну складову в Україні.

Україна, хоча і втратила один з найбільш привабливих туристичних сегментів – Крим, який налічує безліч рекреаційних ресурсів, спеціалізованих лікувальних закладів, все ж має значні можливості для залучення іноземних туристів в галузі лікувально-оздоровчого туризму.

Стан санаторно-курортних та оздоровчих закладів пояснюється складним соціально-економічним станом в нашій країні та специфікою впровадженої медичної реформи. Але, незважаючи на негативну динаміку, чітко простежуються умови для розвитку лікувально-оздоровчого туризму. Більш того, саме залучення іноземних громадян для лікування та реабілітації в Україні дасть шанс на відновлення медичної галузі та розвиток окремих рекреаційних регіонів в нашій країні, створить нові робочі місця, призупинить міграційні процеси, коли найбільш кваліфіковані медичні працівники виїжджають за кордон.

Розглянемо динаміку розвитку санаторно-курортних та оздоровчих закладів України (табл. 2.1).

Згідно з наведеними даними загалом спостерігається негативна динаміка: скорочення санаторіїв та пансіонатів із лікуванням з 320 у 2015 р. до 288 у 2019р. Спостерігається також значне скорочення кількості санаторіїв-

профілакторіїв з 118 у 2015 р. до 56 у 2019 р., значне скорочення дитячих<sup>54</sup> закладів оздоровлення та відпочинку з 13 997 у 2015 р. до 9428 у 2019 р.

Такий стан санаторно-курортних та оздоровчих закладів пояснюється складним соціально-економічним станом у нашій країні та специфікою впровадженої медичної реформи. В минулому санаторно-курортні та оздоровчі заклади працювали більш динамічно і були зорієнтовані на розвиток масового оздоровлення населення. Проте, незважаючи на негативну динаміку, простежуються чітко умови для розвитку лікувально-оздоровчого туризму.

*Таблиця 2.1*

Динаміка розвитку санаторно-курортних та оздоровчих закладів України

Рік	Санаторії та пансіонати з лікуванням		Санаторії-профілакторії		Будинки і пансіонати відпочинку		Бази та інші заклади відпочинку		Дитячі заклади оздоровлення та відпочинку	
	усього	ліжок, тис.	усього	ліжок, тис.	усього	місць, тис.	усього	місць, тис.	усього	місць, тис.
2010	513	141	252	21	296	62	1907	216	17 379	198
2011	510	141	234	19	290	60	1920	217	17 342	196
2012	508	141	224	19	280	59	1947	216	17 703	194
2013	484	133	185	18	286	60	1925	208	17 744	188
2014	477	132	165	15	271	57	1916	202	18 549	191
2015	320	79	118	17	90	17	1400	157	13 977	126
2016	309	78	79	12	76	15	1399	165	9743	113
2017	291	70	63	10	73	14	1295	146	9669	112
2018	290	67	59	9	72	13	1125	138	9504	110
2019	288	64	56	8	70	12	1065	127	9428	108

*Джерело: за матеріалами [15]*

Українські клініки поступово стають популярним напрямом лікування пацієнтів із Західної Європи і США.

Зокрема найбільшим попитом серед іноземних туристів користується така складова медичної галузі в Україні, як стоматологія. І це не випадково. Наприклад, в ірландській стоматологічній клініці за одну коронку доведеться викласти мінімум 2,5 тис. євро, а в київській вона обійдеться в десятки разів дешевше – від 500 грн. При цьому рівень кваліфікації лікарів у вітчизняних

приватних стоматологічних клініках вже давно не поступається рівню<sup>55</sup> підготовки європейських фахівців [10, с. 45].

Також досить часто пацієнти з-закордону (особливо Італії, Німеччини, скандинавських країн) звертаються в клініки України з питань репродуктивного здоров'я. Це пов'язано з тим, що в нашій країні репродуктивні технології легалізовані і здійснюються на найвищому рівні.

На сьогодні в Україні існує традиція академічної школи фізіотерапії, курортології та відновлювальної медицини і великий науково-практичний досвід в галузі санаторно-курортного лікування. З іншого боку, активно розвиваються нові напрями профілактично-оздоровчої медицини, в які інвестуються кошти – зростає популярність SPA&Wellness індустрії, формується новий сегмент туристичного ринку – лікувальний/медичний туризм – medical-SPA.

Лікувальний/медичний туризм має такий великий потенціал, що у даний час виділяється у самостійний сегмент туристичного ринку з широким колом інвестиційних можливостей: від масштабних готельних проєктів, що прилягають до клінік та розташовані в межах міста, до уже існуючих спеціалізованих комплексів з деякими модифікаціями у структурі послуг. Зростання рекреаційних потреб населення та його вимоги до якості відпочинку на курорті призвели до трансформації санаторно-курортної справи у курортно-рекреаційну систему, основною метою якої є покращання здоров'я людини, якості та тривалості її життя.

Відродження медичної профілактики на етапі санаторно-курортного лікування – один з найважливіших напрямів розвитку і вдосконалення системи охорони здоров'я в Україні.

Вирішенню цієї проблеми сприяє розвиток концепції охорони здоров'я здорової людини, мета якої знизити перерозподіл з популяції здорових до хворих. Дана концепція передбачає впровадження сучасних технологій

оздоровлення, доповнення існуючої системи відновлювального лікування<sup>56</sup> SPA-програмами з включенням медичних SPA-послуг (medical SPA), спрямованих на профілактику, формування у населення культури здоров'я [13].

Українські клініки стрімко заробляють популярність на ринку світового медичного туризму завдяки поєднанню доступних цін і високої якості послуг, що надаються. Лікування в Україні стає все популярнішим серед пацієнтів із Західної Європи, США, Ізраїлю, Великобританії: вартість медпослуг у нас на 30-70% нижче, ніж у цих країнах, а за якістю і рівнем комфорту закордонним аналогічним медзакладам наші не поступаються.

Медтуризм як напрям в Україні почав активно розвиватися близько п'яти років тому, коли було створено Українську асоціацію медичного туризму (УАМТ). Зараз у цій сфері працює 70-100 спеціалізованих клінік, які щорічно приймають близько 45-50 тисяч іноземців. Як правило, іноземних пацієнтів приймають вузькоспеціалізовані клініки, які впроваджують інноваційні методики, мають великий досвід унікальних оперативних утручань, сучасне обладнання, висококваліфікований персонал.

Перелік деяких клінік, з якими здійснює співробітництво Українська асоціація медичного туризму наведено в Додатках Б-Д.

В середньому кожен закордонний медтурист залишає в українській клініці \$ 2-2,5 тис., І провідні медичні заклади заробляють на цьому (лікувальний сегмент) близько \$ 100-125 млн на рік. Приблизно в півтора раза більшим є обсяг ринку санаторно-курортних послуг (сегмент оздоровчого туризму). Найбільш затребувані серед іноземних пацієнтів – санаторії в Моршині, Трускавці, Одесі, Миргороді, а також SPA і Wellness-центри. Загальний дохід від оздоровчого та лікувального туризму досягає \$ 300 млн. І це далеко не межа: після деякого затишшя в 2014 р сегмент лікувального медтуризму знову почав зростати, з'являється все більше клінік, зацікавлених у тому, щоб до них приїжджали клієнти з-за кордону .

- репродуктивна медицина;
- стоматологія;
- офтальмологія;
- естетична медицина, косметологія;
- пластична хірургія;
- клітинна інженерія, в т. ч. можливість використання банку пуповинної крові;
- SPA & Wellness, санаторно-курортне лікування, реабілітація.

Попитом серед іноземців користуються також кіберніж, томотерапія, ПЕТ-КТ (метод діагностики в онкології). Україна володіє унікальними технологіями лікування ДЦП (система інтенсивної нейрофізіологічної реабілітації), біотехнологіями для вирощування кісткової тканини, впроваджує клітинні технології при хворобі Альцгеймера, Паркінсона, діабету.

У нашій країні теж можна знайти центри, які відповідають міжнародним стандартам і користуються попитом у іноземних медтуристів, і бальнеологічні курорти, де води /грязі/ солі унікальні за складом і швидко і недорого приведуть організм в порядок.

Озеро Сиваш, або Гниле море, за 100 км від Херсона, кажуть, за властивостями води і грязей не поступається Мертвому: концентрація солі і корисних речовин в мулі і воді тут надзвичайно висока. Вода на 35% складається з солі і тримає людину, як матрац. Шкода, інфраструктури ніякої: відпочивають з наметами і в приватному секторі.

Ще один ставок з цілющою солоною ропою (складається з солі хлористого магнію і калію, бромистого магнію і йодистого натрію) є в Григорівці Чаплинського району. Яма штучного походження і невелика в діаметрі, але навколо неї вже утворився невеликий туристичний комплекс, і в сезон відбою від любителів спа-процедур немає. А в селі Щасливцеве ще й

гарячий радонове джерело є – йодо-бромна вода температурою 80 ° б'є зі 58 свердловини глибиною 1600 м, виливаючись у озеро.

На Рівненщині відкрили перший в Україні державний Центр лікування та реабілітації наслідків нейротравми: до цього подібні відділення працювали тільки в приватних клініках. Поки Центр приймає учасників АТО з наслідками важких черепно-мозкових і спінальних травм, які потребують тривалої реабілітації (середній курс – 180 днів). Він обладнаний по-сучасному, є великий басейн (доповнять підводною біговою доріжкою), котеджі для адаптації до життя в домашніх умовах. Раніше наших військових брали на реабілітацію військові госпіталі Балтійських країн.

У Солотвино є соляні шахти, придатні для спелеотерапії, карстові соляні озера і розсоли шахтних вод. Усі ці особливості солотвинських солекопалень унікальні для України і колишніх союзних республік. Тут можливе лікування в підземних умовах з використанням усіх ресурсів: галерей Української алергологічної лікарні, розташованої в суцільному масиві солі, сольових розчинів і грязей озер. Умови корисні для людей, які страждають на астму, артрит, ревматизм, радикуліт, екзему та псоріаз.

У серпні 2018 року в Ужгороді та Мукачеві відкрилися два термальних аквапарки. Комплекси водних розваг збудували на термальних джерелах, а підземні гарячі мінеральні води, як відомо, мають цілющі властивості: вони лікують шкірні хвороби, покращують обмін речовин, кровообіг і імунітет, омолоджують і працюють як антистрес. Таких аквапарків багато в Чехії, Словаччині, Угорщині. У нас підлікуватися на термальних водах можна в Косино, Велятино, Берегово, Виноградіві.

Останнім часом перспективно стали виглядати вітчизняна ортопедія і травматологія. Лікарі беруть активну участь у міжнародних конференціях і їздять на закордонні стажування, програми обміну досвідом та курси підвищення кваліфікації. В Інституті ортопедії і травматології Києва і медцентрі

"Ортоклініка" в Тернополі є сучасне обладнання і молоді прогресивні фахівці.<sup>59</sup> Тернопільська клініка позиціонується як заклад єврозразка: вона використовує передові методики відкритих і малоінвазивних оперативних утручань.

А українська "жива" вода, як стверджує Інститут географії НАНУ, не має аналогів: вона утворюється шляхом просочення природних опадів через унікальний ґрунт, який є тільки на Львівщині. Гідрокарбонатна магнієво-кальцієва слабомінералізована мінеральна вода з високим вмістом органічних речовин має нафтове походження, а тому специфічний смак і запах, але також і неймовірно цілющі властивості. Так, процентний вміст органічних речовин в "Нафтусі" – від 1 до 35 г на літр, тоді як в більшості знаменитих мінералок Європи їх від 0,6 до 5,7 г / л. До того ж Трускавець, де її п'ють (а в пляшках продавати не виходить – на повітрі швидко втрачає властивості), попереду всієї української бальнеології з розвитку інфраструктури і сервісу. Тут і готелі, і медобслуговування на рівні, який не соромно іноземцям пред'явити (а їх тут чимало). Трускавець багато вкладає в рекламу курортів, приймає іноземні делегації та взагалі конкурентоспроможний. Моршинські води теж дуже хороші для шлунково-кишкового тракту, але сервіс поки не дотягує.

Пластична хірургія та естетична медицина не відстають. У світі сьогодні в пріоритеті регенеративні технології, одна з них успішно застосовується в клініці Virtus. Для відновлення молодості шкіри використовують її власні клітини фібробласти (важливі компоненти дерми). Їх відбирають, культивують в біолабораторії і заселяють ними шкіру, де вони працюють на омолодження. Біотехнологічна лабораторія SmartCell, в якій впроваджені в практику технології застосування аутофібробластів, відкрилася в 2012 році в Одесі. Клітини, до речі, підходять і для усунення дефектів, отриманих при травмах. У нас також роблять омолодження організму власними стовбуровими клітинами і обличчя – плазмою крові. Клініки є в Києві, Харкові, Дніпрі, Херсоні, Миколаєві та Одесі.

В Ізраїлі променева терапія давно не новинка, а в Україні – краще, щоб поки маємо. "Український Центр Томографії" в Кропивницькому єдиний в країні лікує ракові захворювання за допомогою лінійного прискорювача. Система TomoTherapy®HD – золотий стандарт в дистанційній променевій терапії. Це технологія формування пучка випромінювання та контролю положення пацієнта і мішені (пухлини) з комп'ютерних зображень. Цей метод лікування всіх видів пухлин – найбільш точний, ефективний і щадний з пропонує в Україні сьогодні.

Інститут серця і Київський міський центр серця – це "Європа". Тут багато фахівців, які виконують надскладні операції – від стентування коронарних артерій до міні-інвазивних втручань і трансплантацій серця (за рік проводять до 5000 складних операцій). Застосовують найсучасніші технічні і медичні рішення, та й про комфорт подбали. Тут, до речі, активний міжнародний відділ: приїжджає багато іноземців. За високими стандартами працює і Центр дитячої кардіології та кардіохірургії (відкритий і для дорослих).

Грязі, якими славиться Бердянська коса, мають у складі "біогенні стимулятори", які пробуджують захисні сили організму. Також вони мають регенеруючі властивості і покращують кровообіг. Сюди їдуть зі шкірними захворюваннями, а також за тим, щоб нарешті завагітніти.

Завдяки багатьом факторам рівень розвитку галузі репродуктивного здоров'я надзвичайно високий і відповідає світовим стандартам. В Україну за допомогою у народженні дитини щорічно приїжджає все більше пацієнтів, у тому числі з країн Європи та Північної Америки.

Завдяки передумовам, що склалися в останні кілька десятиліть, розвиток репродуктивної медицини в Україні вийшов на міжнародний рівень.

Статистика показує, що майже половина пацієнтів клінік репродуктивної медицини в Україні - іноземні громадяни. На першому місці пацієнти з Ізраїлю, за ними слідує італійці, німці, англійці і громадяни інших країн

Європейського Союзу. В останні роки, значно зріс потік людей з Грузії і біля Закавказзя. Велика частина пар звертається саме з проблемами безпліддя.

В першу чергу їх приваблює висока якість послуг, що надаються медичними центрами в поєднанні з відносно невисокою вартістю репродуктивної медицини в Україні, і ще раз повторимося, абсолютної законності послуг, що надаються. Наприклад, у багатьох європейських країнах, репродуктивна медицина знаходиться в жорстких законодавчих рамках, що часом не дозволяє провести необхідну процедуру. Прикладом може служити наступний приклад, генетичне дослідження ембріона, на предмет вроджених захворювань, заборонено повністю в таких країнах як Німеччина, Австрія, Італія та Швейцарія, але без проблем проводиться в Україні.

Ціни на послуги репродуктивної медицини в Україні: відрізняються від світових в кілька разів, а часом навіть на порядок. Яскравим прикладом може послужити порівняння цін на ЕКО (запліднення яйцеклітини відбувається за межами жіночого організму) в Україні та США. Вартість процедури в Америці орієнтовно складе від \$ 80000 до \$ 95000, тоді як в Україні вартість складе близько \$ 800- \$ 1000 за першу спробу, а при невдалій спробі надається знижка на наступні проби. Приблизно така ж картина спостерігається при порівнянні цін на інші послуги, що, поза всяких сумнівів є визначальним фактором для вибору на користь медичного туризму в Україні.

У багатьох країнах сурогатне материнство заборонено, тому, що воно не регламентується законом. У деяких країнах сурогатне материнство заборонено на комерційній основі або в принципі не можливо через релігійні міркування.

Хочеться також відзначити, що вартість проведення такого методу в Україні становить від 35 000 \$, що є набагато доступнішим в порівнянні з багатьма іншими країнами. Також, величезною перевагою України і українських сурогатних мам є сприятливе законодавство, високий професіоналізм і величезний досвід клінік репродукції,

Ціни на лікування стовбуровими клітинами в Україні є значно<sup>62</sup> нижчими, ніж в розвинених країнах Європи і США. При цьому ефективність лікування в українських клініках не поступається закордонним, а в багатьох випадках - технологія лікування є унікальною і не має аналогів в світі. Отже, українці і гості країни з США, Європи, Китаю та інших країн мають можливість отримати інноваційну та кваліфіковану медичну допомогу за доступною ціною.

Ціни в Україні на Anti Aging процедури при цьому приємно відрізняються від цін в розвинених країнах при аналогічній якості виконання процедур і дбайливому обслуговуванні медичного персоналу на найвищому рівні. В даний час Anti Age терапія в Україні динамічно розвивається і з кожним роком все більше пацієнтів і медичних туристів звертаються до лікарів з України.

Таким чином, ринок лікувально-оздоровчих послуг є одним із найбільш стійких видових туристичних ринків України і пріоритетних напрямів, який найбільше потребує підтримки і скоординованого розвитку. Клієнт (пацієнт), обравши медичний туризм, зможе одночасно відпочити, підлікуватись і покращити зовнішній вигляд. Медичні spa- та wellness-центри пропонують клієнтам оздоровчу і омолоджувальну програми, фітнес-центри, басейни, комфортне проживання та здорове харчування, унікальне поєднання трав'яних настоїв, фітотерапії, йоги й медитацію, а також екскурсії, розваги, спортивний відпочинок, фестивалі, гастрономію та енотерапію, таласотерапію та медотерапію, і це ще не повний перелік послуг для тих, хто хоче бути туристом, користуючись послугами «медичного туризму».

Згідно глобального Індексу медичного туризму (The Medical Tourism Index) (Додаток А, рис. А.1), який оцінює країни з точки зору їх привабливості для людей, охочих лікуватися за кордоном, найбільш популярними напрямками в 2018 році стали Канада, Великобританія, Ізраїль, Індія і Сінгапур. Такі дані отримали експерти рейтингу, які опитали понад 4 000 осіб з різних куточків

світу, які планують лікування за кордоном, і близько 400 членів міжнародної<sup>63</sup> Асоціації медичного туризму.

Канадська система охорони здоров'я числиться серед кращих і найбільш прогресивних в світі. Головний індикатор її ефективності - тривалість життя канадців, яка є однією з найвищих серед розвинених країн. Держава щедро інвестує в медичну галузь, завдяки чому тутешні клініки мають можливість використовувати новітні технології, передові методи лікування і діагностики та найсучасніше обладнання. Крім лікарень широкого профілю, в Канаді працює дюжина вузькоспеціалізованих центрів. Багато медичних установ країни мають спеціальні програми для пацієнтів з-за кордону.

Канадські клініки пропонують високоякісну медичну допомогу за всіма існуючими напрямками. Найбільш затребувані з них - онкологія, кардіохірургія, хірургічна ортопедія, репродуктивна медицина, ендокринологія і стоматологія, ефективні завдяки високому професіоналізму місцевих лікарів, застосування ними унікальних методик і новаторському підходу.

Вартість медичних послуг в Канаді вище, ніж в більшості країн Європи, що, втім, виправдовує їх безпрецедентно високу якість, але нижче, ніж в сусідніх США.

Британська система охорони здоров'я є однією з найстаріших і найбільш ефективних у світі. Ліва частина клінік тут державні, але поряд з ними існують і приватні медустанови - саме останні приймають на лікування іноземних пацієнтів. Щорічно держава вкладає значні кошти в розвиток медичних технологій та інноваційних методик, що зумовлює високі показники ефективності британських клінік в боротьбі з багатьма захворюваннями, в тому числі тими, що в інших країнах визнані невиліковними.

Великобританія - світовий лідер в таких областях, як онкологія, трансплантологія і нейрохірургія. Тут успішно проводять найскладніші втручання у судини і серце, займаються неврологічною реабілітацією,

вирішують проблему безпліддя за допомогою допоміжних репродуктивних<sup>64</sup> технологій (в Британії діє найбільший в Європі центр зі штучного запліднення), лікують рак передміхурової залози без операції, використовуючи високоінтенсивний сфокусований ультразвук.

Розцінки приватних британських клінік знаходяться приблизно на одному рівні з тарифами лікарень Швейцарії та Австрії, але в цілому є вищими, ніж в більшості європейських країн.

Медичний туризм в Ізраїлі є самостійною галуззю економіки. Щорічно його державні та приватні лікарні обслуговують кілька десятків тисяч зарубіжних пацієнтів, яких приваблює можливість отримати високопрофесійну медичну допомогу за доступними цінами. Ізраїльські лікарі проходять серйозну та інтенсивну підготовку, а після - регулярно підвищують свою кваліфікацію в кращих профільних установах Америки і Європи.

Місцеві клініки оснащені передовою лікувально-діагностичною технікою, що дозволяє застосовувати на практиці найсучасніші терапевтичні методики, мають доступ до новітніх технологій та інноваційних лікарських препаратів, а також реалізують принцип персоналізованої медицини, що допомагає в рази підвищити ефективність терапії. Ізраїлю немає рівних в лікуванні онкологічних захворювань - його лікарні мають у своєму розпорядженні всі можливості для успішної боротьби з різними видами раку, а фахівці науково-дослідних центрів невпинно трудяться над створенням нових протипухлинних методів і препаратів. Сюди також їдуть для лікування патологій опорно-рухового апарату і реабілітації в санаторіях на Мертвому морі.

Привабливість ізраїльських клінік для іноземних пацієнтів обумовлена не тільки високою якістю медичного обслуговування, а й його доступністю. Їх розцінки мінімум на третину нижче, ніж в медустановах аналогічного рівня Європи і США.

Індія - відносно новий гравець на ринку медичного туризму. За лічені роки вона пробралася в рейтинг країн-лідерів за якістю медичних послуг, влаштувавшись в ньому на одній з топових позицій. Рівень медобслуговування в місцевих приватних клініках - а тільки вони мають право приймати пацієнтів з інших країн - не нижче, ніж в німецьких, ізраїльських або турецьких лікарнях, а ціни доступніше. Це і зробило Індію одним з найбільш привабливих напрямків медичного туризму.

Приватні медичні заклади країни мають сертифікати Національної ради з акредитації лікарень і Об'єднаної міжнародної комісії (JCI). Вони співпрацюють з кращими лікарями, які пройшли навчання і практику в провідних медичних закладах Заходу, а їх технічне оснащення знаходиться на найвищому рівні.

Одним з найбільш затребуваних напрямків індійської медицини є трансплантологія: місцеві фахівці виконують унікальні операції з пересадки серця, легенів, підшлункової залози та інших органів. Кілька років тому індійський трансплантолог успішно провів пересадку печінки п'ятиденному немовляті, після чого його ім'я було внесено в Книгу рекордів Гіннесса. Крім того, в Індії здійснюють складні операції на відкритому серці, проводять пересадку кісткового мозку, дієво борються зі злякисними пухлинами різної локалізації, виконують протезування суглобів і надають послуги пластичної хірургії.

Сінгапур - одна з найбагатших і найрозвиненіших держав Азії, яка в останні роки активно набирає популярність як напрямок для медичного туризму. Цьому сприяють сучасна система охорони здоров'я, визнана міжнародними експертами однією з найефективніших у світі, розвинена медична інфраструктура і доступніша в порівнянні із західними країнами вартість медобслуговування.

Сінгапурські лікарі користуються репутацією висококласних фахівців з колосальним досвідом, у багатьох за плечима стажування і практика в США і

Європі. Вони досягли вражаючих результатів у таких областях, як онкологія,<sup>66</sup> трансплантологія, офтальмологія, ортопедія, стоматологія, естетична і пластична хірургія. Місцеві фахівці успішно лікують складні серцево-судинні захворювання, патології ендокринної системи, дисфункції репродуктивної системи у чоловіків і жінок, виконують заміну суглобів, проводять складні операції, включаючи видалення пухлин мозку і пересадку органів.

Незважаючи на те, що Сінгапур є досить дорогою країною, його медицина цілком доступна. Медичні послуги тут коштують на третину дешевше, ніж в США, Канаді, Швейцарії і Австрії, а їх якість насправді нічим не поступається.

Таким чином, медичний туризм продовжує глобалізуватися і швидко розвиватися. У провідних країнах світу з високим рівнем медицини прибуток від в'їзного оздоровчого та лікувального туризму вимірюється сотнями мільйонів доларів щорічно і вносить вагомий вклад у поповнення бюджету країни.

**НАПРЯМИ УДОСКОНАЛЕННЯ ОРГАНІЗАЦІЇ МЕДИЧНОГО ТУРИЗМУ****3.1. Сучасні тенденції розвитку медичного туризму в світі**

Медичний туризм виступає одним з інструментів реалізації девізу медицини XXI століття - «Пацієнти без кордонів», який реалізується на межі сучасної охорони здоров'я і туризму. За прогнозами Всесвітньої асоціації охорони здоров'я, медичний туризм може перетворитися в одну з найперспективніших галузей світової економіки і впливати на рівень здоров'я населення.

За оцінками різних міжнародних асоціацій, надходження від сфери медичного туризму склали від \$ 10,5 млрд в 2012 році до \$ 32 млрд в 2018 році і продовжують експоненціальне зростання до \$ 3 трлн в 2025 році. У країнах-лідерах медичного туризму щорічний дохід від в'їзного оздоровчого та лікувального туризму сягає сотні мільйонів доларів, що вносить вагомий внесок у поповнення бюджету країни і становить близько 2% світового ВВП.

З огляду на те, що організаційною формою медичного туризму виступає міжнародний туризм, в основу стратегічного аналізу окремих його дестинацій повинні бути покладені єдині для всіх країн інструменти. Одним з таких інструментів може виступати Індекс медичного туризму (ІМТ) (дод. А, рис. А.1).

Індекс медичного туризму розраховується за 34 критеріями, згрупованими по зовнішньому оточенню сфери туризму, станом розвитку індустрії медичного туризму і якості медичного обслуговування в дестинації медичного туризму [15].

Основні характеристики субіндексів медичного туризму, за якими<sup>68</sup> розраховується загальний індекс, визначені в концептуальній моделі, розробленій Medical Tourism Association (МТА) (рис. 3.1).



Рис. 3.1. Основні характеристики субіндексів медичного туризму

*Джерело: за матеріалами [12]*

В основу концептуальної моделі Індексу медичного туризму МТА покладено такі ключові елементи. З одного боку, розвиток медичного туризму генерує значний мультиплікативний ефект для економіки і може внести вагомий внесок в поповнення бюджету країни.

З іншого - його розвиток можливий лише при умовах певного рівня зовнішнього оточення дестинації медичного туризму: загального стану економіки країни, безпеки перебування і іміджу, сприятливих культурних аспектів, в тому числі підходящого мовного середовища для пацієнта, його представників і супроводжуючих осіб.

Друга складова ІМТ – субіндекс індустрії медичного туризму, яка<sup>69</sup> складається з двох частин: туристичної і медичної. Туристична складова відображає привабливість дестинації, яка визначається місцем розташування країни на карті світу, погодними умовами, культурними і природними пам'ятками; медична складова субіндексу визначається вартістю туристичного продукту: витратами медичного туриста, які включають витрати на діагностику і лікування (оздоровлення), проживання, харчування пацієнта і осіб, які його супроводжують; проїзд.

Третя складова ІМТ – субіндекс якості медичного туризму базується на сукупності якості медичної допомоги і супроводжуючого медичного сервісу. Оцінка якості медичної допомоги включає досвід лікаря, рівень охорони здоров'я в країні, успіхи в лікуванні певних захворювань, сучасність медичних технологій, діагностичного та лікувального обладнання. Крім того, при розрахунку цього субіндексу враховується наявність в установи охорони здоров'я міжнародного сертифікату, виданого провідними організаціями з акредитації.

Щороку чисельність медичних туристів у Європі зростає завдяки факторам, узагальненим у табл. 3.1, а 90% громадян ЄС отримують лікування в своїх країнах, проте 53% схильні до використання медичних послуг інших країн [7].

За аналітичними висновками International Medical Travel Journal медичний туризм є сферою, яка демонструє збільшення показників розвитку [15]. Результати опитування, які були проведені в 280 клініках і лікарнях 60 країн світу – лідерах медичного туризму, відмічають позитивну динаміку розвитку медичного туризму.

Збільшення прибутків в галузі медичного туризму очікуються в таких сферах: надання послуг з косметичної хірургії – 55% опитаних; стоматологічне

лікування – 38% опитаних., лікуванні онкологічних захворювань – 54%<sup>70</sup> опитаних, лікування безпліддя – 40% опитаних.

Таблиця 3.1

### Тенденції розвитку медичного туризму в світі

Фактори 1	Тенденції 2
Мода на здоров'я та переміщення потреби у здоров'ї до сфери споживчих пріоритетів	Сьогодні система охорони здоров'я є відображенням глобалізованої споживчої культури. Людей у усьому світі хвилює здоров'я як невід'ємна частина буття. Здоров'я назвали найважливішою особистою проблемою (після фінансових труднощів) 48% українців і поляків, 41% німців, 40% італійців, 35 % шведів.
Накопичений досвід медичної практики та науки в Європі	Університетські клініки в Європі відомі як осередки медичної науки понад два століття. Виробники медичної техніки і фармацевтичні компанії Європи належать до провідних у світі й створюють сприятливе середовище для інновацій. Актуальними напрямками європейської медицини є лікування онкологічних хвороб методом криохірургії, радіаційної онкології, трансплантації, клітинної терапії, лазерної косметології та дерматології, штучного запліднення, лапароскопічних операцій, а також добре розвинутої діагностики.
Стирання відмінностей у рівні розвитку національних систем охорони здоров'я	За EuroHealth Consumer Index найкращою у Європі є система охорони здоров'я Нідерландів. Друге та третє місця займають Швейцарія та Норвегія. Серед країн, рейтинг яких підвищився на 5 і більше шаблів - Болгарія, Румунія, Литва, Словаччина, Греція, Угорщина, Естонія. Отже, зникають відмінності у якості медичних послуг між Західною і Східною Європою, однак при збереженні в останній помірних цін. Законодавство країн ЄС стимулює переміщення через кордон медичних послуг, медпрацівників, взаємне визнання сертифікатів та кваліфікаційних стандартів. У квітні 2009 р. Європарламент узаконив вільний вибір країни для лікування, не залежно від місця проживання, з правом на компенсацію витрат.
Комерціалізація охорони здоров'я та територіальна диференціація цін	У Доповіді ВООЗ зазначається, що система охорони здоров'я світу рухається в сторону нерегульованої комерціалізації. Водночас ціни на лікування залежно від країни дуже відрізняються. Особливо в країнах ЄС з розвинутою інфраструктурою: Німеччина, Швейцарія, Данія, Бельгія та ін.
Фінансово- економічна криза та політичні конфлікти	Хоча «медичний туризм не має імунітету від рецесії», проте криза заклала стимули для розвитку в перспективі. В умовах економічного спаду кожен уряд опинився перед необхідністю скорочення державних видатків, у тому числі і на медичне обслуговування. У той же час, погіршення здоров'я населення вимагає більше зусиль медичної служби та чинитиме тиск на бюджет. Тому багато пацієнтів будуть розглядати лікування за кордоном як цілком реальний варіант.
Демографічна структура населення Європи	2010-2020 рр. - це період, коли представники найбільш численного покоління другої половини ХХ ст. (1946-1970 рр.) перейдуть у старші вікові групи. Нині під сумнівом залишається здатність існуючих систем охорони здоров'я Європи піклуватися про зростаючі потреби старіючого населення. Медичний туризм є альтернативним механізмом подолання вказаних проблем без розширення місцевого потенціалу охорони здоров'я.
Інформаційно- інноваційні процеси	Уже інвестовано 23 млн євро в електронні технології охорони здоров'я в ЄС, щоб зробити можливим між державами - членами ЄС обмін у електронній формі інформацією про пацієнтів та отримане ними лікування.

Джерело: за матеріалами [12]

Всесвітня Асоціація Медичного туризму (GHTC) об'єднує асоціації<sup>71</sup> медичного туризму більш ніж 40 країн світу, діяльність цієї організації є направляючою і координуючою платформою для розвитку ринку медичного туризму України.

Всесвітній Асоціації Медичного туризму (GHTC) властиві такі функції:

- відповідальність за забезпечення провідної ролі при вирішенні проблем глобальної охорони здоров'я;
- складання порядку денного медичних досліджень;
- встановлення норм, стандартів та етики;
- розробка на основі фактичних даних, забезпечення технічної підтримки країнам;
- моніторинг та оцінка тенденцій охорони здоров'я в контексті медичного туризму.

Члени Асоціації активно обговорюють також проблеми етичного характеру.

Процес міжнародної акредитації медичних установ проводиться на національному рівні спеціально уповноваженим державним органом (або недержавним, який, утім, уповноважений державою), у практиці провідних країн є кілька систем, які здійснюють такі процедури.

Багато медичних закладів користуються допомогою великих міжнародних акредитаційних груп й організацій. Туроператорам, які здійснюють свою діяльність у сфері медичного туризму при виборі партнерів серед медичних закладів варто зважати на наявність у них міжнародних сертифікатів.

Системи акредитації медичних закладів включають оцінку управління якістю на кожному з етапів отримання медичних послуг, стандарти, які включають в себе контакт лікарів та інших співробітників медично закладу з пацієнтами, підготовку та навчання персоналу медичного закладу, етичні стандарти та інше.

Представники ринку медичного туризму орієнтуються на систему<sup>72</sup> акредитації JCI (Joint Commission International). В цій системі акредитовано більше 20 тис. медичних установ у 40 країнах світу.

В Україні на теперішній час немає жодного медичного закладу, який мав би акредитацію JCI чи інших провідних систем. Незначна частина медичних закладів, які прагнуть займатися наданням послуг з медичного туризму мають е сертифікат ISO. Цей сертифікат відповідає початковим етапам акредитації за системою JCI, він дозволяє медичним закладам продовжувати діяльність у напрямку до загальновизнаної міжнародної акредитації.

Традиційні санаторно-курортні заклади і курорти перетворюються з закладів для лікування і відпочинку осіб похилого віку на багатoproфільні заклади, розраховані на широке коло споживачів. Таким чином, ринок лікувально-оздоровчого та курортного туризму зазнає суттєвих змін.

Таке перетворення лікувально-оздоровчих та курортних закладів обумовлена двома факторами: зміна характеру попиту на лікувально-оздоровчі послуги, та збільшення потребі споживачів в здоровому способу життя.

Таким чином, щоб вийти на нові сегменти ринку медичного туризму та залучити додаткових клієнтів, медичні заклади змушені урізноманітнювати свій продукт, використовувати інноваційні технології.

Завдяки розвитку інформаційних технологій пацієнт може самостійно отримувати інформацію про нові методи, медичні протоколи і технології, які доступні за кордоном. Він може знаходити необхідні медичні центри, перевіряти інформацію, отримувати доступ до відгуків і досвіду інших пацієнтів, які вже пройшли лікування.

Пацієнти їдуть в іншу країну, щоб отримати доступ до препаратів, методик та обладнання, яких немає в клініках країні проживання туриста.

За даними досліджень, все більша кількість країн оцінюють фінансову вигоду від розвитку медичного туризму. Тому вони прагнуть створювати

унікальні якісні пропозиції для пацієнтів з різним рівнем доходу. Наприклад,<sup>73</sup> клініки в Туреччині розробили спеціальні пакети для пацієнтів. Пакетна пропозиція включає трансфер з аеропорту, проживання в готелі зі сніданками, всі медичні послуги і проведення процедури, екскурсію. Пацієнт може вибрати набір послуг, який максимально йому підходить.

Експерти виділяють два основних компоненти якості в медичному туризмі - якість обладнання та послуг. Топові закордонні клініки працюють над поліпшенням обох показників. Так, багато медичних закладів оновлюють техніку для діагностики та операцій кожні 2-3 роки. При цьому вони закуповують нові поліпшені модифікації устаткування. Якість послуг - це відношення медичного персоналу до пацієнта, кваліфікація лікарів, рівень комфорту палат. Щоб поліпшити ці показники, клініки обмінюються досвідом і отримують акредитації міжнародних організацій.

### **3.2. Проблеми розвитку медичного туризму в Україні**

Україна досить складно вирішує завдання з визначенням пріоритетних галузей народного господарства, які потенційно зможуть дати поштовх до сталого розвитку та підвищення конкурентоспроможності як окремих суб'єктів господарювання, так і держави в цілому.

В Україні однією з найбільш привабливих та перспективних є саме туристична галузь, яка має величезний потенціал для стрімкого розвитку.

Туристична галузь у нашій країні завжди відзначалася досить неоднозначними характеристиками та можливостями.

Не беручи до уваги наслідки конфліктів з Росією, перш за все втрату Криму, можна чітко відзначити, що туристичній галузі приділялося вкрай мало уваги з боку держави та її відповідних установ. Не було чіткого розуміння

розвитку, конкретної стратегії, взаємодії різних складових туристичної сфери,<sup>74</sup> не розроблені механізми податкової підтримки, фінансування окремих туристичних регіонів та багато інших факторів.

Туризм як багатогалузеве і багато-функціональне явище-феномен характеризується найвищим ступенем еластичності від природних (екологічних), загальноекономічних, соціальних і політичних змін у будь-якій країні – потенційній дестинації.

Разом з тим з початку XXI ст. і до сьогодні прогнозування розвитку туризму ускладнюється у зв'язку з невизначеністю зовнішнього середовища.

Складність ситуації в туристичному секторі національної економіки України полягає в тому, що підприємства на сьогодні перебувають під негативним впливом комплексу факторів мега-, макро- та мезосередовища, непередбачуваних за своїм характером [6].

Насамперед першочерговим завданням відповідних державних установ в Україні для сталого розвитку галузі туризму та її складових є забезпечення та вирішення питань, пов'язаних із забезпеченням безпеки для іноземних туристів.

Бо саме рівень безпеки є найважливішим фактором, який перешкоджає активному розвитку туристичної галузі та значному зростанню туристичного потоку в Україну.

І якщо класичний туризм, особливо в напрямі відвідування іноземних країн українцями, має тенденції до розвитку, то такий специфічний напрям, як лікувально-оздоровчий та медичний туризм, досить складно сприймається як нашими співвітчизниками, так і іноземними громадянами, які відвідують Україну.

Розвитку в'їзного туризму перешкоджає рівень сервісу, а зовсім не відсутність високотехнологічної медицини і кваліфікованих лікарів. Але прогрес в цій сфері може бути досягнутий, якщо буде єдина координація діяльності клінік і туристичних агентств в забезпеченні необхідних і достатніх

умов для медичного і лікувально-оздоровчого туризму в нашій країні. Велику<sup>75</sup> роль має відігравати Міністерство охорони здоров'я та інші відповідні установи в регіонах в питаннях як державного регулювання, контролю за якістю послуг так і в питаннях всебічної фінансової та організаційної підтримки.

І вкрай актуальною для вирішення питань розвитку сервісу у галузі медичного та лікувально-оздоровчого туризму є реалізація положень сервісного управління [4]. Сутність сервісного управління визначає орієнтація на якість сервісу, яка має суттєве значення для управління санаторно-курортними та оздоровчими підприємствами.

І в цьому напрямі, вітчизняному туристичному ринку, його суб'єктам необхідно активно, в обмежені строки розвивати саме сервісну складову як основний фактор залучення іноземних туристів.

При розробці стратегії залучення іноземних туристів слід врахувати такі умови.

У нашій країні медичний та лікувально-оздоровчий туризм тільки нещодавно почав формуватися в особливий напрям, що потребує вирішення певних питань, таких як: складовою чого є медичний та лікувально-оздоровчий туризм – саме туризму або медицини, яким має бути правове забезпечення цієї складової та чи необхідно її ліцензувати, який механізм запобігання ризикам розробити та ін.

Вочевидь, фахівці у сфері туризму не володіють необхідними медичними знаннями, щоб компетентно вирішувати питання безпеки медичних втручань, так само як медики не в змозі забезпечити сервісну складову клінічної допомоги іноземцям.

Розрізнені зусилля також можуть породити необґрунтовані ризики для пацієнтів-туристів. Тому назріла необхідність концептуального оформлення медичного та лікувально-оздоровчого туризму і розробки на цій основі принципів його організації [8].

Більше того, саме залучення іноземних громадян для лікування та<sup>76</sup> реабілітації в Україні сприятиме відновленню медичної галузі та розвитку окремих рекреаційних регіонів у нашій країні, створить нові робочі місця, призупинить міграційні процеси, коли найбільш кваліфіковані медичні працівники виїжджають за кордон. Заможні українці охоче використовують цей напрям для лікування у закордонних клініках Німеччини, Чехії, Ізраїлю та інших країн.

Однак постає проблема завдання розвитку в'їзного туризму й особливо лікувально-оздоровчого, бо в секторі медичного туризму Україні досить складно конкурувати з провідними клініками Європи та США.

Розвитку в'їзного туризму перешкоджає рівень сервісу, і зовсім не відсутність високотехнологічної медицини і кваліфікованих лікарів. Але прогрес у цій галузі може бути досягнутий, якщо буде єдина координація діяльності клінік і туристичних агентств у забезпеченні необхідних і достатніх умов для медичного і лікувально-оздоровчого туризму в нашій країні.

Розглянемо ризики для пацієнта в медичному туризмі. Фахівці Центру з контролю і профілактики захворювань США виділяють такі ризики, пов'язані з медичним туризмом за кордоном:

- мовний бар'єр. Якщо пацієнт не може вільно спілкуватися з лікарем і іншим медичним персоналом, можуть виникнути непорозуміння і труднощі під час проходження процедур. Для вирішення цього питання багато клінік пропонують своїм пацієнтам послуги перекладача;

- транспортування пацієнта до і після лікування. Людині в тяжкому стані може бути складно перенести переліт або тривалий переїзд на лікування. Крім того, подорожі відразу після операції можуть призвести до ускладнень;

- проблеми з повторними консультаціями. Якщо у пацієнта виникають побічні ефекти після повернення додому, йому може бути важко повернутися в

клініку, де він проходив лікування. При цьому медичний догляд вдома може<sup>77</sup> бути недостатньо якісним;

- Митні формальності. Не існує єдиних міжнародних правил для медичних туристів. Кожна країна розробляє власні норми і закони для в'їзду і виїзду іноземних пацієнтів. Через це терміново поїхати на лікування в деякі держави складно;

- труднощі з вибором клініки і недобросовісні посередники. Людині, далекій від медицини, може бути складно правильно вибрати клініку для лікування за кордоном або оцінити справедливість цін на медичні послуги в, наданих посередниками в медичному туризмі.

Важливу роль має відігравати Міністерство охорони здоров'я та інші відповідні установи в регіонах із питань як державного регулювання, контролю за якістю послуг, так і з питань всебічної фінансової та організаційної підтримки.

Аналіз наявних умов і факторів дає можливість для активного розвитку досліджених напрямів туристичної галузі. Тісна співпраця всіх суб'єктів ринку туристичних послуг, поєднання зусиль фахівців медичної і туристичної галузей, створення сприятливих законодавчих умов, розробка прозорих механізмів фінансування, виділення цільового фінансування на відновлення та підтримку медичних і лікувально-оздоровчих закладів, розвиток та активне впровадження сервісного управління, і, насамперед, забезпечення безпеки туристичної галузі дозволить розвинути саме в'їзний туризм, особливо його медичну та лікувально-оздоровчу складову.

Розвиток лікувально-оздоровчого туризму в Україні потребує підтримки, узгоджених дій в межах усієї індустрії туризму країни.

Україна має достатню кількість курортів різної спеціалізації, але щоб привернути увагу іноземних і вітчизняних туристів, українським курортам

необхідно вирішити ряд проблем, пов'язаних із фінансуванням, управлінням<sup>78</sup> та модернізацією.

За прогнозами експертів, в Україні розвиток інноваційних центрів здоров'я у вигляді так званих рекропарків, рекрополісів, курортполісів і рекреаційних зон у традиційних курортних регіонах (Карпати, Полісся, узбережжя Азовського і Чорного морів) дозволить сформувати загальнонаціональну оздоровчу мережу, інтегровану в міжнародну світову спільноту.

Діяльність у галузі поліпшення роботи курортів і санаторіїв України повинна перетворити курортну справу на високорентабельну і конкурентоспроможну галузь економіки та медицини, оскільки Україна має великі природно-географічні та соціально-культурні рекреаційні ресурси.

У сегменті вітчизняного медичного туризму домінують приватні клініки. Державні медичні заклади України наразі не налагодили належного сервісу, не мають потрібного документального забезпечення, не розробили якісної логістики для приваблення пацієнтів із-за кордону.

Потребують вдосконалення заходи із промоції та просування бренду України на міжнародному ринку послуг медичного туризму, використання інструментів бенчмаркінгу. Доцільним вважається покращення інформаційного забезпечення. Зокрема, потрібно передбачити під час створення Єдиної туристичної інформаційної системи окремої інтерактивної бази даних про потенціал вітчизняного медичного туризму.

Несприятлива політико-економічна ситуація, високі інвестиційні ризики, візові обмеження, нерозвинутість ринку страхової медицини на тлі загострення міжнародної конкуренції деактивують розвиток медичного туризму. Зниження зазначених вище ризиків, а також здійснення практичних кроків на засадах державно-приватного партнерства у покращенні матеріально-технічного й фінансового забезпечення вітчизняних провайдерів сфери медичного туризму,

розвитку її людського капіталу, забезпечення дієвості страхування<sup>79</sup> відповідальності сприятимуть підвищенню іміджу цієї сфери на світовій арені, поліпшенню якості послуг та зростанню потоку туристів.

Отже, розвиток міжнародного медичного туризму у глобальному масштабі сприяє запобіганню втрат капіталу здоров'я населення за рахунок уможливлення ширшого доступу до необхідних медичних послуг, процедур чи методик лікування. Окрім того, країни, котрі активно зміцнюють свою «медико-туристичну» спеціалізацію на світовому ринку, створюють передумови для нарощення якості людського капіталу національної системи охорони здоров'я та розвитку потенціалу економічного зростання національного господарства.

Індустрія медичного туризму в Україні перебуває на етапі становлення. Її інституційне середовище, формуючись і розвиваючись, зіштовхується з низкою проблем національного і міжнародного характеру. Їх усунення сприятиме утвердженню іміджу України на світовій арені як активного продуцента послуг, котрі поєднують лікувально-оздоровчу і туристичну сфери.

Попри окремі кроки з активізації вітчизняної індустрії медичного туризму мусимо зазначити, що вона перебуває на етапі становлення. Державна політика України у цій сфері визнається розробленою недостатньо, а її нормативно-правове регулювання – суперечливим. Незважаючи на те, що в Стратегії розвитку туризму і курортів України на 2016–2020 роки наголошено на необхідності розвитку лікувально-оздоровчого і медичного туризму, досі не сформовано системний підхід у здійсненні правового регулювання цієї сфери: окремі нормативно-правові акти вважають недосконалими, нерідко гальмуються механізми їх реалізації. Якщо засоби державного регулювання туристичної діяльності передбачені переважно Законом України «Про туризм», а окремі аспекти Законом України «Про захист прав споживачів», то в контексті суміщення туристичної діяльності з діяльністю щодо надання медичних послуг

виявляються прогалини, зокрема пов'язані із забезпеченням права людини на<sup>80</sup> здоров'я та якісний туристичний продукт [20, с. 80].

### **3.2. Інноваційні напрями розвитку медичного туризму**

Інтегрувати медичний потенціал та ресурси всіх суб'єктів туристичної індустрії з метою забезпечення конкурентоздатності вітчизняного медичного туризму на світовому ринку вбачається можливим при використанні кластерної технології.

З огляду на сучасну концепцію щодо формування функціональної моделі вітчизняного туристичного кластеру в умовах чинного законодавства України фахівцями розроблено карту кластеру медичного туризму (рис. 3.2) [17, с. 35].

Важливе місце на карті кластеру медичного туризму займають його основні види, які відображають попит споживачів та можливість країни або регіону задовольнити потреби споживачів в різних туристичних продуктах. Виокремлено три види медичного туризму: діагностично-лікувальний; оздоровчий та б'юті-туризм.

Діагностично-лікувальний туризм – це подорож в іншу країну з метою отримання послуг з лікування та/або діагностики захворювань різних медико-діагностичних груп.

Оздоровчий туризм можна розглядати як туристичну подорож з метою отримання реабілітаційних та оздоровчих послуг. До оздоровчих послуг відносять санаторно-курортні, спа- та велнес-послуги.

Б'юті-туризм – подорож в іншу країну з метою отримання послуг з пластичної хірургії, догляду за зовнішністю та косметології. Специфікою цього виду туризму є отримання послуг, які надаються особами з медичною освітою.

Проте, отримання таких послуг не відноситься до категорії лікування або<sup>81</sup> оздоровлення.



Рис. 3.2. Карта кластеру медичного туризму

Джерело: за матеріалами [17]

Покупці послуг є важливою частиною кластеру медичного туризму. Покупців послуг можна ранжувати за кількома категоріальними ознаками за їх відношенням до каналу оплати туристичного продукту та отримання медичних послуг. А саме:

- особи, які подорожують з метою отримання послуг медичного туризму та самостійно сплачують вартість туристичного пакету;
- законні представники споживачів медичних послуг, які можуть витратити власні кошти та кошти споживача за домовленістю або за заповітом. Як правило, це батьки неповнолітніх дітей, представники недієздатних осіб та осіб, які знаходяться в коматозному стані;

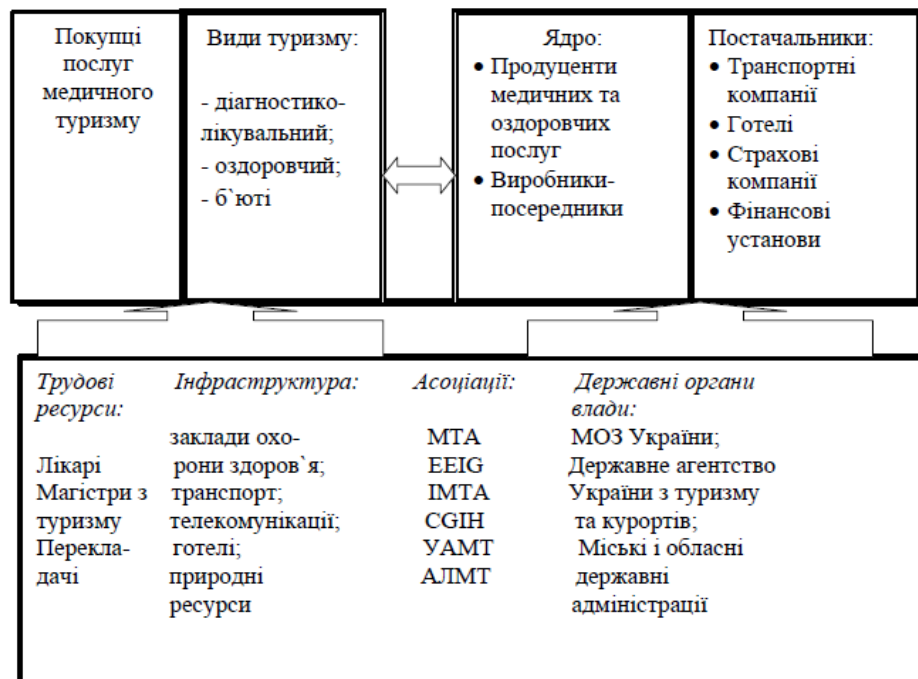
- непрямі покупці – юридичні особи (страхові компанії, державні або<sup>82</sup> громадські організації, медичні заклади в країні проживання медичного туриста), які укладають відповідні угоди з виробником послуг.

Ядром кластеру медичного туризму є продуценти медичних, оздоровчих послуг та послуг б`юті-туризму та виробники-посередники. До продуцентів послуг медичного туризму відносять лікувально-профілактичні заклади, санаторно-курортні заклади, косметологічні лікарні та клініки пластичної хірургії.

Продуценти медичних та оздоровчих послуг несуть відповідальність за якість медичної допомоги перед покупцями послуг медичного туризму та пацієнтами, виробниками-посередниками.

Конкурентною перевагою України вбачається можливість координації діяльності з надання послуг медичного туризму між виробниками-продуцентами, які відносяться до різних категорій. Наприклад, особа яка здійснює подорож з метою дентал-туризму, може проживати в санаторно-курортному закладі та отримувати відповідні оздоровчі послуги.

Виробниками-посередниками в кластері медичного туризму виступають: національні туристичні підприємства; лікувально-профілактичні заклади, організаційна структура яких передбачає структурні підрозділи з організації медичного туризму; закордонні представництва асоціацій медичного туризму та спеціалізованих туроператорів.

До функцій виробників-посередників відносять організацію туристичної подорожі, пошук та укладання угод з виробниками-медичних послуг, а також іншими суб`єктами туристичної індустрії щодо транспортування (в тому числі літаками санітарної авіації), трансферу (в тому числі з супроводом медичного персоналу на спеціалізованих автомобілях), проживання (в тому числі супроводжуваних осіб) тощо.

Агентства з медичного туризму несуть відповідальність перед<sup>83</sup> покупцями послуг медичного туризму за організацію та якість медичного обслуговування, догляд під час лікування, планування лікування спільно з лікарями зарубіжних та вітчизняних клінік, тощо.

Виробники-посередники безпосередньо формують туристичний продукт та укладають угоди про надання послуг з основними посередниками: транспортними компаніями, готелями, страховими компаніями; фінансовими установами та іншими суб'єктами туристичної індустрії.

Необхідним змістовним елементом розвитку кластеру медичного туризму є освітні заклади, які готують лікарів, магістрів з туризму та менеджменту туристичної індустрії, перекладачів. Специфіка медичного туризму потребує післядипломної освіти та підвищення кваліфікації як медичного персоналу, так і фахівців з туристичною освітою.

Запропонована карта кластеру медичного туризму передбачає координацію діяльності організацій, які становлять ядро кластеру, з боку державних органів влади та громадських асоціацій.

Розглянемо тренди медичного туризму. Асоціація медичного туризму виділяє такі напрями розвитку:

1. Розвиток великих багатопрофільних центрів. Іноземних пацієнтів залучають клініки, де вони можуть отримати консультації лікарів, діагностику та процедури по різних медичних напрямкам. Тому державні інвестиції спрямовуються на розвиток саме таких установ.

2. Збільшення попиту на лікування в країнах Азії. Фахівці Асоціації медичного туризму припускають, що потік пацієнтів в цей регіон буде збільшуватися. Це викликано тим, що азіатські клініки підтримують високі стандарти якості в лікуванні і сервісі, мають у своєму розпорядженні високотехнологічне обладнання, яке постійно оновлюється, і гнучкою ціновою політикою.

3. Збільшення числа кваліфікованих фахівців. Розвиток галузі вимагає<sup>84</sup> більше медичного персоналу: лікарів, медсестер, перекладачів.

4. Розвиток нових напрямків. За останні роки конкуренцію традиційним напрямками медичного туризму, таким як Німеччина та Ізраїль, вже склали Туреччина, Греція, Південна Корея, Таїланд. Наприклад, зростання витрат на лікування онкологічних захворювань в розвинених західних країнах змушує людей шукати недорогі варіанти в країнах, що розвиваються в напрямках медичного туризму. Зокрема, Азіатсько-Тихоокеанський регіон швидко зростає в області точної медицини, заснованої на геномі, завдяки посиленій державній підтримці досліджень і розробок. Незважаючи на те, що США і Великобританія домінують в області онкології, Японія має більший досвід у цій галузі в Азіатсько-Тихоокеанському регіоні. Індія і Китай, які є сильними гравцями на ринку точної медицини, в цьому році залучать більше пацієнтів.

5. Веб-додатки та програмне забезпечення в сфері медичного туризму. В наступні роки з'являться більш досконалі хмарні портали медичного туризму і програмне забезпечення, що створюють світ медичних зв'язків. Такі веб-додатки та інтегровані програмні інструменти допоможуть краще зв'язати медтурістів з провідними світовими клініками і лікарнями, а також провайдерами медтуризму.

Більш інноваційні інтернет-продукти медичного туризму з унікальними функціями можуть вплинути на прийняття рішень пацієнтами, які завжди будуть прагнути отримати чітку інформацію. У пацієнта з'явиться більше вибору за вартістю і можливостями, перш ніж зосередитися на пункті призначення. Для медичного туриста не може бути нічого краще, ніж функціональний мобільний додаток, що пропонує вичерпний посібник з медичного туризму за межами рідної країни. Мобільні додатки можуть зробити революцію в медичному туризмі, видаливши посередників.

6. Розширені можливості застосування телемедицини. Головною<sup>85</sup> проблемою в медичному туризмі є відсутність медичної допомоги, яка може знадобитися пацієнту після повернення додому. Щоб зберегти задоволеність клієнтів і залучити більше рекомендацій з вуст в уста, в наступні роки, ймовірно, зростуть інвестиції в поліпшення послуг телемедицини. Уже сьогодні країни-призначення організують з пацієнтами за кордоном віддалені консультації до і після лікування. Очікується проникнення телемедицини в системи широкого користування, що розширить географію медичних туристів.

7. Удосконалений післяопераційний догляд за допомогою програмного забезпечення. Передові технологічні рішення, такі як ПЗ для управління пацієнтами, контролю їх життєвих функцій, зняття основних показників, можуть знайти більш широке застосування в медичних установах.

Всі дані станом пацієнта можуть бути відслідкувано в клініці і допоможуть в післяопераційному догляді. Тут же можна застосувати клінічні консилиуми серед лікарів за допомогою телемедицини, які забезпечують більш ефективно одужання пацієнта. Ці рішення також допоможуть тримати місцевих лікарів в курсі, якщо знадобиться їх подальший супровід.

8. Посилене впровадження технології блокчейн. Медичний туризм в світі вже знаходиться на шляху до більш широкого її впровадження. Оскільки Blockchain Platform забезпечує більшу безпеку даних пацієнтів і сумісність різних даних, то індустрія медичного туризму в наступних роках стане свідком переваг цієї технології.

9. інформаційні платформи, які підтримувані урядами, допомагають напрямками медичного туризму домогтися конкурентної переваги, оскільки сприяють у забезпеченні довіри до продуктів і послуг.

10. Очікуване зростання розвитку медичних міст високого класу і туристичних проєктів. У країнах, що розвиваються спостерігається тенденція до розвитку спеціальних зон медичного і оздоровчого туризму. Наприклад, місто

охорони здоров'я Дубай в ОАЕ, Хайнань в Китаї, острів здоров'я Ділмун в<sup>86</sup> Бахреїні і т. Д. Вже залучають медичних туристів своїм унікальним поєднанням медичного лікування та реабілітації.

11. Медичне страхування, яку буде спонсоруватися роботодавцями, також буде спостерігатися подальше зростання тенденції самострахування. Роботодавці будуть вибирати економічно вигідні підприємства медичного туризму для своїх співробітників. Зростаючі витрати на охорону здоров'я підштовхують великі і дрібні компанії до пошуку альтернативних рішень.

Міжнародні організації є направляючою та координуючою платформою в рамках глобальної системи охорони здоров'я. До функції таких організацій відносяться просвіта та навчання в міжнародних школах, на конференціях, виставках з медичного туризму, організація публікацій в журналах з медичного та оздоровчого туризму.

Окрім суспільно позитивної функції, яку виконує медичний туризм – збереження/зміцнення капіталу здоров'я населення, запобігання його втрат, – цей вид господарської діяльності виконує функцію значного бюджетоутворювального джерела країни, стимулятора її економічного поступу.

Розвиток національного ринку послуг медичного туризму забезпечує інтеграцію країни у світові глобалізаційні й гуманізаційні процеси.

Посилення транскордонної інтеграції національних систем охорони здоров'я сприятиме уніфікації стандартів лікування та методів оплати медичних послуг, покращенні їх якості та доступності.

Таким чином, попри ризикованість, недостатню упорядкованість логістичного процесу медичного туризму, він істотно змінює територіальну організацію системи охорони здоров'я у світі, а глобальні інтеграційні процеси у майбутньому зберігатимуться.

З початку ХХІ століття спостерігається інтенсивний ріст комерційної активності в сфері медичних послуг, а транскордонні поїздки "за здоров'ям" викристалізувалися в новий напрям туристичної індустрії - медичний (клінічний) туризм, який передбачає отримання медичних послуг, що надаються поза межами звичного середовища пацієнта в спеціалізованих лікувальних закладах (лікарнях, госпіталях, клініках, медичних центрах). Характерною особливістю медичного туризму є існування однієї чи кількох взаємопов'язаних медичних маніпуляцій, спрямованих на лікування конкретного захворювання, що є первинною ціллю всього туру. Медичний туризм знаходиться в структурі лікувально-оздоровчого туризму, як підвид лікувального туризму.

Лікувально-оздоровчий туризм як окремий вид туризму виділяється в Законі України "Про туризм", але, на жаль, визначення цього виду в законі не наведено. А. Бабкін визначає лікувально-оздоровчий туризм як діяльність, що характеризується переміщенням резидентів і нерезидентів у межах чи за межі державних кордонів на термін не менше 20 годин і не більше 6 місяців в оздоровчих цілях, цілях профілактики різноманітних захворювань організму людини.

Отже, медичний туризм - це один із нових, ще мало досліджених видів туристичної діяльності, який має спільні риси з лікувально-оздоровчим, курортно-рекреаційним туризмом, але й має певні відмінності та особливості і становить самостійний напрям туризму.

Медичний туризм є різновидом спеціалізованого туризму. Медичну туристична послуга складається з отримання туристами комплексу діагностичних, лікувальних, реабілітаційних та профілактичних заходів. Ці заходи виконуються спеціально підготовленим персоналом в спеціалізованих

медичних та лікувально-оздоровчих закладах: профілактика, проведення<sup>88</sup> різних видів лікування, обстеження, реабілітації, оздоровлення.

Ці послуги можуть надаватися як в межах країни (внутрішній медичний туризм), так і за кордоном (зовнішній).

Медичний туризм можна вважати синонімом оздоровчого туризму, тому що споживачі послуг медичного туризму поєднують медичне обслуговування з відпочинком на курортах, в оздоровчих, SPA-туризм, Wellness- центрах.

Специфічна ознака медичного туризму - забезпеченням результату лікування, тобто завершеність процесу лікування, потребує виокремлення медичного туризму в окрему форму оздоровчо-лікувального туризму.

Мета оздоровчого туризму - профілактика певних захворювань і зміцнення здоров'я, а мета медичного туризму - лікуванні хвороби та інших відхилень від здорового стану організму, у викорененні захворювання.

Медичні послуги є найбільш коштовними, тому що, вони використовують сучасне обладнання, медичну техніку, кваліфікований персонал, коштовні природні лікувальні ресурси.

Фахівці вважають за необхідне уточнити поняття медичного туризму, як поїздки в іншу країну з метою отримання інноваційних, високотехнологічних медичних послуг, які використовують сучасне обладнання.

В основу класифікації медичного туризму за видами покладено принцип мети здійснення туристичної подорожі. Як правило, туристи подорожують у середині країни або за кордоном з метою отримання діагностичних, лікувальних або реабілітаційних медичних послуг, зміцнення здоров'я або профілактики захворювань, отримання послуг з косметичної медицини.

Розвиток світової індустрії медичного туризму обумовлює кілька чинників. По-перше, висока вартість медичного обслуговування в багатьох високорозвинених країнах світу не покривається обов'язковим медичним страхуванням, "листи очікування" на низку діагностичних та лікувальних

процедур тривають по кілька місяців. Вищезазначене обумовлює високий<sup>89</sup> попит на якісне медичне обслуговування за прийнятними цінами.

В економічно розвинених країнах ціни на медичні послуги настільки високі, що значна кількість громадян не може сплатити для себе та членів родини медичну страховку, що охоплює всі види медичної допомоги. Ця категорія громадян є потенційними клієнтами медичного туризму на отримання якісної високоспеціалізованої медичної допомоги.

Другим чинником, що стимулює розвиток медичного туризму, виступає відсутність якісного медичного обслуговування в багатьох країнах світу, що розвиваються. Особливо це стосується діагностики та високоспеціалізованої медичної допомоги.

В умовах глобалізації охорони здоров'я збільшується кількість країн, в яких спостерігається тенденція до пожвавлення інвестиційного процесу в сферу медичного туризму.

Вважається, що регіональний ринок медичного туризму - це система взаємопов'язаних основних і інфраструктурних інститутів регіону, які впливають на його створення і забезпечують розвиток медичного туризму як потенційного джерела збільшення конкурентоспроможності туризму і економіки. Умовою розвитку ринку медичного туризму і його цільовим орієнтиром є в першу чергу збільшення кількості іноземних туристів, що сприяє подальшому надходженню значних грошових коштів в країну.

Оскільки Україна наділена різноманітними природно-рекреаційними ресурсами та є країною з одними з найбільших бальнеологічних запасів в Європі, то вона має невичерпний потенціал розвитку саме лікувального та оздоровчого туризму. Особливості економіко-географічного розташування, розвитку транспортної галузі, чудові природно-кліматичні умови, велика кількість архітектурних пам'яток, лікувальних грязей та джерел мінеральних

вод формують позитивні передумови для успішної реалізації конкурентного<sup>90</sup> потенціалу країни на міжнародному ринку рекреаційно-туристичних послуг.

Розглянемо додаткові фактори та сервіси медичного туризму необхідні, щоб іноземні пацієнти масово зверталися в клініку:

- медичним закладам потрібно показувати та поширювати передовий досвід роботи у сфері лікування певних захворювань, тому що пацієнти, як правило, довіряються досвіду. Потрібна наявність позитивних прикладів лікування, треба поширювати інформацію про медичний заклад, інформувати про результати лікування; ця інформація повинна бути доступна потенційним споживачам;

- медичне обслуговування іноземних пацієнтів потребує додаткових складових у організації роботи медичного закладу: обов'язковим є наявність менеджерів, які будуть працювати з іноземними пацієнтами; медичний та обслуговуючий персоналу повинен володіти іноземними мовами, або мати можливість залучати кваліфікованих перекладачів;

- заходи по просуванню медичних послуг для іноземців вимагають додаткових витрат;

- потрібно уважно ставитись до питань транспортування і розміщення пацієнтів.

Основними складовими у процесі залучення іноземних пацієнтів є наступні заходи:

- інформування споживачів про лікувальні методики, лікарів і результати лікування;

- налагодження партнерських відносин із міжнародними агентствами, які працюють у сфері медичного туризму;

- впровадження інноваційних технологій та інформування потенційних споживачів про результати цієї діяльності;

- активна участь клініки на міжнародних медичних конференціях.

Якщо класичний туризм, особливо в напрямі відвідування іноземних<sup>91</sup> країн українцями, має тенденції до розвитку, то такий специфічний напрям, як лікувально-оздоровчий та медичний туризм, досить складно сприймається як нашими співвітчизниками, так і іноземними громадянами, які відвідують Україну.

Що стосується суто медичного та лікувально-оздоровчого туризму, то основним фактором, який впливає на його розвиток, можна відзначити суттєве зростання захворюваності населення, а також виникнення нових, небезпечніших хвороб.

Медичний туризм виступає одним з інструментів реалізації девізу медицини XXI століття - "Пацієнти без кордонів", який реалізується на межі сучасної охорони здоров'я і туризму. За прогнозами Всесвітньої асоціації охорони здоров'я, медичний туризм може перетворитися в одну з найперспективніших галузей світової економіки і впливати на рівень здоров'я населення.

Таким чином, щоб вийти на нові сегменти ринку медичного туризму та залучити додаткових клієнтів, медичні заклади змушені урізноманітнювати свій продукт, використовувати інноваційні технології.

Завдяки розвитку інформаційних технологій пацієнт може самостійно отримувати інформацію про нові методи, медичні протоколи і технології, які доступні за кордоном. Він може знаходити необхідні медичні центри, перевіряти інформацію, отримувати доступ до відгуків і досвіду інших пацієнтів, які вже пройшли лікування.

Пацієнти їдуть в іншу країну, щоб отримати доступ до препаратів, методик та обладнання, яких немає в клініках країні проживання туриста.

За даними досліджень, все більша кількість країн оцінюють фінансову вигоду від розвитку медичного туризму. Тому вони прагнуть створювати унікальні якісні пропозиції для пацієнтів з різним рівнем доходу.

Розвитку в'їзного туризму перешкоджає рівень сервісу, а зовсім не<sup>92</sup> відсутність високотехнологічної медицини і кваліфікованих лікарів. Але прогрес в цій сфері може бути досягнутий, якщо буде єдина координація діяльності клінік і туристичних агентств в забезпеченні необхідних і достатніх умов для медичного і лікувально-оздоровчого туризму в нашій країні. Велику роль має відігравати Міністерство охорони здоров'я та інші відповідні установи в регіонах в питаннях як державного регулювання, контролю за якістю послуг так і в питаннях всебічної фінансової та організаційної підтримки.

І вкрай актуальною для вирішення питань розвитку сервісу у галузі медичного та лікувально-оздоровчого туризму є реалізація положень сервісного управління. Сутність сервісного управління визначає орієнтація на якість сервісу, яка має суттєве значення для управління санаторно-курортними та оздоровчими підприємствами.

І в цьому напрямі, вітчизняному туристичному ринку, його суб'єктам необхідно активно, в обмежені строки розвивати саме сервісну складову як основний фактор залучення іноземних туристів.

При розробці стратегії залучення іноземних туристів слід врахувати такі умови.

У нашій країні медичний та лікувально-оздоровчий туризм тільки нещодавно почав формуватися в особливий напрям, що потребує вирішення певних питань, таких як: складовою чого є медичний та лікувально-оздоровчий туризм - саме туризму або медицини, яким має бути правове забезпечення цієї складової та чи необхідно її ліцензувати, який механізм запобігання ризикам розробити та ін. Вочевидь, фахівці у сфері туризму не володіють необхідними медичними знаннями, щоб компетентно вирішувати питання безпеки медичних втручань, так само як медики не в змозі забезпечити сервісну складову клінічної допомоги іноземцям.

1. Закон України від 15.09.1995 р. № 324/95-ВР "Про туризм" // Відомості Верховної Ради України. – 2004. – № 13. – С. 180.
2. Баєв В.В. Сучасні тенденції розвитку медичного туризму в Україні / В. В. Баєв // Агросвіт. – 2018. – № 7. – С. 35–38
3. Бейдик О.О. Рекреаційно-туристські ресурси України: Методологія та методика аналізу, термінологія, районування // Монографія. - К.: Видавничо-поліграфічний центр "Київський університет", 2016. - 395 с.
4. Билим О. С. Розширення послуг лікувально-оздоровчого туризму в Україні / О. С. Билим, К. О. Дернова // Вісник аграрної науки Причорномор'я. – 2017. – № 4. – С. 62–71.
5. Вахович І.М. Фактори розвитку регіонального ринку медичного туризму в розвинених країнах світу [Електронний ресурс]. – Режим доступу: <http://www.hitt-cis.net/wp-content/uploads/2010/11/НІТТ/Ukraine>.
6. Влащенко Н. М. Закономірності економічного розвитку регіонального санаторно-курортного комплексу [Електронний ресурс] // Електронні ресурси Національної бібліотеки ім. В. І. Вернадського. — Режим доступу :[www.nbuv.gov.ua/portal/soc\\_gum/kgm\\_econ/2016\\_100/393-400.pdf](http://www.nbuv.gov.ua/portal/soc_gum/kgm_econ/2016_100/393-400.pdf).
7. Гнедик Є. (2019) Засоби регулюючого впливу держави у сфері медичного туризму Господарське право і процес. № 3. С. 80–86.
8. Гром О. Г. Медичний туризм: основні напрями, фактори, проблеми [Електронний ресурс] / О. Г. Громов// Дніпропетровський НУ ім. Олеся Гончара. – Режим доступу :[http://www.ggf-dnu.org.ua/publ/sbornik\\_konferencii\\_2016/medichnij\\_turizm\\_osnovni\\_naprjami\\_faktori\\_problemi/11-1-0-549](http://www.ggf-dnu.org.ua/publ/sbornik_konferencii_2016/medichnij_turizm_osnovni_naprjami_faktori_problemi/11-1-0-549).
9. Гудзь М.В. Теоретичні основи регулювання розвитку ринку туристичних лікувально-оздоровчих послуг / М.В. Гудзь, О.П. Богаченко: Сучасна економічна наука: теорія та практика // Матер. III Всеукр. наук.- практ. Інтернет-конференції, 7 – 8 листопада 2017 р., м. Полтава.

10. Деркач С. Закарпаття має шанси стати лідером у розвитку медичного<sup>94</sup> туризму [Електронний ресурс] / С. Деркач // Інтернет-видання UA-Reporter.com. – Режим доступу :<http://ua-reporter.com/novosti/111322>.
11. Діденко К. Д. Медичний туризму в Україні: сучасний стан та перспективи розвитку / К. Д. Діденко, В. Г. Жученко // Науковий вісник Херсонського державного університету. – Вип. 16. – Ч. 4. – 2016. – С. 101–105.
12. Дубінський С. В. Визначення факторів, які забезпечують розвиток медичного та лікувально-оздоровчого туризму в Україні / С. В. Дубінський, В. М. Орлова // Академічний огляд. – 2017. – № 2 (47). – С. 12–20.
13. Дубінський С. В. Проблеми забезпечення якості послуг в медичній галузі України // Європейський вектор економічного розвитку. – 2016. – № 1 (18). – С. 22–32.
14. Карпенко П. О. Перспективи розвитку курортного продукту в сегменті MEDICAL SPA / П. О. Карпенко, Д. В. Федорова // Туризм: реалії та перспективи сталого розвитку: матеріали Міжнародної науково-практичної конференції, Київ, 23–24 жовтня 2018 р. – С. 152–154.
15. Кифяк В. Ф. Розвиток медичного туризму в регіонах України [Електронний ресурс]. – Режим доступу : <http://zdorovtur.com>.
16. Коваль О. Медичний туризм: відпочинок чи лікування? Новітні аспекти / О. Коваль. — [Електронний ресурс]. — Режим доступу: <http://tourinform.org.ua/medychnyj-turyzm-vidpochynok-chy-likuvannya-novitniaspekty-2>
17. Малімон В. В. (2013) Концептуальні засади формування регіонального ринку медичного туризму, Вісник Університету банківської справи Національного банку України. № 1. С. 34–38.
18. Малімон В. В. Перспективи розвитку регіональних ринків медичного туризму в Україні / В. В. Малімон // Стратегія розвитку міст: молодь і майбутнє [Міжнар. наук.-практ. конф. : тези допов., 11–12 квіт. 2016 р.]. – Харків, 2016. – С. 81-82.
19. Мальська М. П., Бордун О. Ю. (2018) Медичний туризм: теорія та практика: навч. посіб. К.: Центр учбової літератури. 128 с.

20. Мальська М. П., Рутинський М. Й. Лікувально-оздоровчий туризм<sup>95</sup> // Мальська М. П., Рутинський М. Й., Паньків Н. М. Туризм у міжнародному і національному вимірах. Історія і сучасність: Монографія / М. П. Мальська, М. Й. Рутинський, Н. М. Паньків. – Львів: Видавничий центр ЛНУ ім. І. Франка, 2016. – С. 191-210.
21. Медичний туризм набуває популярності [Електронний ресурс]. – Режим доступу : [http://smi.liga.net/articles/2013-02-15/8346497-medichniy\\_turizm\\_nabuva\\_populyarnost\\_.htm#](http://smi.liga.net/articles/2013-02-15/8346497-medichniy_turizm_nabuva_populyarnost_.htm#).
22. Мельниченко С. В., Ведмідь Н. І. Менеджмент підприємства туристичної індустрії.— К.: КНТЕУ, 2016. — 217 с.
23. Менеджмент туристичної індустрії /Школа І.М., Ореховська Т.М., Козьменко І.Д. та ін. – Чернівці: Книги-XXI, 2016. – 596 с.
24. Михайліченко Г. І. Практика організації туристичних подорожей. — К.: КНТЕУ, 2014. — 155 с.
25. Мірослав Фурманек. Нові форми оздоровчого туризму// Вісник Львівського університету. -Серія міжнародні відносини. - 2015. Вип. 24. - с. 359-366.
26. Офіційний сайт Асоціації Лідерів Турбізнесу України [Електронний ресурс]. – Режим доступу: <http://www.altu.com.ua/News/>.
27. Офіційний сайт Української асоціації медичного туризму. – Режим доступу: // <http://www.uamt.org.ua>
28. Парфіненко А. Ю. Проблеми та перспективи розвитку лікувально-оздоровчого туризму в Україні (у порівнянні з країнами центральної Європи) / А. Ю. Парфіненко, І. І. Волкова, В. І. Щербина // Вісник Харківського національного університету імені В. Н. Каразіна. – 2018. – № 7. – С. 130–135.
29. Петрович Й. М., Бондаренко Ю. Г., Просович О. П. (2019) Інституційне середовище як важлива передумова розвитку рекреаційно-туристичної сфери / Вісник Нац. ун-ту «Львівська політехніка». Серія «Проблеми економіки та управління». № 3. С. 3–15.

30. Поворозник М. Ю. (2017) Міжнародний медичний туризм у формуванні глобального сегменту медичних послуг. Вісник соціально-економічних досліджень. № 63–64. С. 16–24.
31. Проблеми санаторно-курортного туризму [Електронний ресурс]. - Режим доступу: <http://glasweb.com/problemyi-sanatornokurortnogo-lecheniya/>
32. Пуцентейло П. Р. Економіка і організація туристично-готельного підприємництва : навч. посіб. / П. Р. Пуцентейло. – К. : ЦУЛ, 2014. – 344 с.
33. Романів О. Географія медичного туризму Європи - Режим доступу: [http://archive.nbuv.gov.ua/portal/Soc\\_Gum/Chseg/2010\\_8/Romaniv.pdf](http://archive.nbuv.gov.ua/portal/Soc_Gum/Chseg/2010_8/Romaniv.pdf).
34. Романова А. (2017) Аналіз становлення і розвитку медичного туризму в Україні у контексті світового економічного простору, Проблеми і перспективи економіки та управління. № 1. С. 62–68.
35. Рыжкова Е. Медицинский туризм: общая характеристика и правовая регламентация в Украине [Электронный ресурс]. – Режим доступа : <http://zdorovtur.com>.
36. Сталий розвиток туризму: теорія, методологія, реалії бізнесу : монографія / Тетяна Іванівна Ткаченко. - 2-ге вид., випр. та доповн.- К. : Київ. нац. торг.-екон. ун-т, 2016. - 463 с.
37. Туризм и здоровье. Медицинский туризм [Электронный ресурс]. – Режим доступа : <http://zdorovtur.com>.
38. Туризм, готельний та ресторанний бізнес: ціноутворення, конкуренція, державне регулювання: Навч. посібник для студ. вищ. навч. закл./Київський ун-т туризму, економіки і права. - К.: Знання України, 2015. - 360 с.
39. Українська Асоціація Медичного Туризму (УАМТ) // Офіційний сайт. — [Електронний ресурс]. — Режим доступу: <http://uamt.org.ua/UA/deyatelnostuk/novini.html>
40. Федоров В. К. Передумови виникнення нових форм лікувально-оздоровчого туризму /В. К. Федоров // Вчені записки Таврійського національного університету імені В.І Вернадського. Серія «Економіка і управління». – 2015. – Т. 24 (63). № 2 - С. 171-179.

41. <http://health-ua.com/article/19417-medichnij-turizm-v-ukran-problemi-ta-perspektivi>
42. Medical Tourism: Update and Implications Repor. – Deloitte. – Режим доступу: HYPERLINK <http://www.deloitte.com/.../center-for-health-solutions/health/>
43. Ukraine’s Medical Tourism Boom. — [Електронний ресурс]. — Режим доступу: <http://www.medicare-4u.com/ru/news/makeover-or-internal-overhaul-ukrainesmedical-tourism-boom.html>
44. UNWTO: International Tourism Highlights, 2019 Edition. – available at: <https://www.e-unwto.org/doi/pdf/10.18111/9789284421152>

## Додаток А

#1 Canada		76.47			
2. Singapore	76.43		25. Colombia	64.95	
3. Japan	74.23		26. Egypt	64.81	
4. Spain	72.93		27. Malta	64.75	
5. United Kingdom	71.92		28. Brazil	64.35	
6. Dubai	71.85		29. Poland	64.10	
7. Costa Rica	71.73		30. Turkey	63.91	
8. Israel	70.78		31. Morocco	63.80	
9. Abu Dhabi	70.26		32. Bahrain	63.65	
10. India	69.80		33. China	63.47	
11. France	69.61		34. Greece	63.45	
12. Germany	69.29		35. Saudi Arabia	63.32	
13. Oman	69.03		36. Jordan	63.26	
14. South Korea	68.81		37. Panama	62.77	
15. Czech Republic	68.32		38. Tunisia	61.78	
16. Taiwan	67.93		39. Qatar	61.13	
17. Thailand	66.83		40. Jamaica	60.74	
18. Italy	66.75		41. Russia	60.17	
19. Dominican Republic	66.32		42. Mexico	59.47	
20. Argentina	66.26		43. Lebanon	57.14	
21. Portugal	65.96		44. Guatemala	55.04	
22. South Africa	65.82		45. Kuwait	54.84	
23. Hungary	65.69		46. Iran	44.38	
24. Philippines	64.99				



Рис. А.1. Overall MTI Ranking

## Перелік деяких клінік, з якими здійснює співробітництво Українська асоціація медичного туризму



**Турецька асоціація медичного туризму ТНТС** - найбільша Асоціація в світі, що об'єднує 278 інститутів охорони здоров'я та оздоровчого туризму. Це приватні та державні клінічні та поліклінічні центри, госпіталі, термальні курорти, SPA і Wellness - готелі, туристичні, транспортні та асистуючі компанії.

Наша місія - це надання якісної медичної допомоги всім категоріям пацієнтів з різних напрямків, шляхом залучення їх до лікування в кращих лікарнях, клініках і медичних центрах на території Туреччини з найвищим рівнем акредитації світовими структурами стандарту якості, через ексклюзивно працюючих Офіційних представництв по всьому світу ...

Послуги:

- Заочні медичні консультації зарубіжних фахівців
- Незалежна експертиза проведеного лікування
- Альтернативна лікарська думка
- Візитні консультації зарубіжних фахівців

[www.thtc-rsc.com](http://www.thtc-rsc.com)



**Медичний центр UBI** - міжнародна клініка сімейної та відновної медицини преміум класу, що надає комплексний супровід людини протягом усього життя.

З 2011 року UBI працює в люксовому сегменті, керуючись цілісним підходом до організму і застосовуючи біорегуляційні препарати і методи.

Використовувані методи: дренажно-відновна інфузійна терапія з препаратами Neel, амінокислотами, фітопрепаратами; біопунктура; ступінчаста аутогемотерапія по Реккевегу; пресотерапія; фізіопроцедури, гідрокolonотерапія та ін.

[www.ubi-clinic.com.ua](http://www.ubi-clinic.com.ua)



**Команда Intour Polska** - це міжнародна і багатомовна команда з задокументованим досвідом в різних секторах туризму і з різних європейських країн, що забезпечує розуміння різних культур, способу життя і мислення. Ми успішно поєднуємо туристичні поїздки, ділові поїздки, конференц-послуги, транспорт, бронювання готелів, квитки, гідів, організацію віз і інші необхідні послуги в одну стратегічну групу.

Ми надаємо повну візову підтримку, якісно і «безболісно» здійснюємо візові процедури клієнта.

Ми знаємо специфіку і реалії локальних ринків. Знання не тільки мови, а й менталітету, культури і звичаїв дозволяє нам працювати на певних ринках надзвичайно ефективно і не стереотипно.

[www.intourpolska.pl](http://www.intourpolska.pl)

### **Міжнародна реабілітаційна клініка Козьякіна - реабілітація пацієнтів з ДЦП та іншими ураженнями нервової системи**



Заснована у 2003 р. в м. Трускавець (Україна), Міжнародна реабілітаційна клініка Козьякіна є однією з провідних клінік з реабілітації в Україні, що займається реабілітацією пацієнтів з різними неврологічними розладами, включаючи церебральний параліч, сколіоз, наслідки цереброваскулярних захворювань, черепно-мозкові травми, затримку моторного розвитку у дітей тощо.

Міжнародна реабілітаційна клініка Козьякіна у Трускавці має понад 15 років практичного досвіду лікування пацієнтів з застосуванням унікального методу лікування, створеного професором Володимиром Козьякіним. Щороку тисячі пацієнтів, як дітей, так і дорослих, проходять курс інтенсивної та комплексної нейрореабілітації за Методом професора Козьякіна.

[kozavkin.com](http://kozavkin.com)



**Ассута (Ізраїль)** - провідна приватна мережа лікарень і найбільший хірургічний центр в Ізраїлі. На всій території країни в 7 різних локаціях Ассута управляє чотирма лікарнями і трьома інститутами, в тому числі: інститути візуалізації, кардіологічні інститути, відділення діалізу, центри ЕКО, онкологічний інститут, жіночі оздоровчі центри, гастроентерологічні підрозділи, клініки болю, клініки сну, вузькоспеціалізовані клініки і багато інших.

З успіхом Ассута як і раніше дотримується ряду основних принципів, які були закладені з моменту створення Ассута в 1934 році і становлення як провідного медичного центру в Ізраїлі.

[www.ru.assuta.co.il](http://www.ru.assuta.co.il)



**EVEX Medical Corporation** - найбільша мережа лікарень в Грузії, в даний час представлена 54 клініками в 6 регіонах країни, займає 26,4% загального обсягу лікарняних ліжок; входить до складу Georgia Healthcare Group PLC, представлена в преміальному лістингу Лондонської фондової біржі.

Послуги мед.туризму: трансплантація, ортопедична хірургія, лікування безпліддя, онкологія, офтальмологія, урологія, нейрохірургія, пластична і естетична хірургія.

Спеціалізоване відділення по роботі з іноземними пацієнтами, забезпечує повну підтримку, тісно співпрацюючи з багатьма міжнародними страховими компаніями.

[evex.ge](http://evex.ge)



KLINIKEN ALLIANZ MÜNCHEN

**Альянс Клінік Мюнхена (Німеччина)** - це медичний кластер, який об'єднує в собі приватні, державні і муніципальні клініки в єдину комплексну систему, що забезпечує діагностику, лікування і профілактику захворювань.

Така форма об'єднання дозволяє пацієнтам вирішувати всі проблеми, пов'язані зі здоров'ям в межах одного або декількох інтенсивно співпрацюючих між собою медичних установ. Російськомовні співробітники клінік допомагають пацієнтам вирішити проблеми будь-якого рівня складності і полегшують весь організаційний процес, пов'язаний з лікуванням в Німеччині і виїздом за кордон. Оплата діагностики і лікування проводиться безпосередньо в клініках Альянсу.

[www.kliniken-allianz.de](http://www.kliniken-allianz.de)



**Багатопрофільна Клініка Штарнберг (Німеччина)** - академічна клініка при Мюнхенському Університеті імені Людвіга-Максиміліана з кардіологічним, хірургічним і гастроентерологічних відділеннями, а також центром щитовидної залози і найбільшим відділенням гінекології та пологової допомоги охоплює практично весь спектр сучасної медицини.

Завдяки тісним зв'язкам між медичною та науково-дослідницькою роботою, новітні методи і результати досліджень успішно застосовуються в процесі лікування пацієнтів.

[www.klinikum-starnberg.ru](http://www.klinikum-starnberg.ru)



**Спеціалізована Урологічна клініка Планег** в Мюнхені є одним з найбільших лікувально-діагностичних установ подібного типу в федеративній землі Баварії (Німеччина).

Використовуються новітні методи діагностики, в тому числі: 3-х мірне (3D) УЗД простати; PCA3 молекулярний тест для діагностики раку простати; фотодинамічна діагностика пухлин сечового міхура на ранній стадії. Основні напрямки: хірургічне лікування онкологічних захворювань, хірургічне лікування доброякісних захворювань простати, реконструктивно-пластичні операції, лікування сечокам'яної хвороби, діагностика та лікування нетримання сечі у чоловіків і жінок.

[www.klinika-urologiya.ru](http://www.klinika-urologiya.ru)



**Vehbi Koç Foundation**, що входить в Koç Group, найбільшу в Туреччині і компанію Global Fortune 500, відповідає основним потребам життя сучасної і розвивається Туреччини через розбудову освіти, охорони здоров'я та культури. Медичні установи Koç Healthcare Institutions - це некомерційні лікарні світового класу, які приділяють першочергову увагу досліджень та освіти. American Hospital, Koç University Hospital і MedAmerican Ambulatory Care Surgery Center працюють під керівництвом медичних установ Koç Healthcare.

Ми прагнемо зберегти наше лідируюче положення в секторі охорони здоров'я, забезпечуючи надійний догляд за пацієнтами, взаємне і прозоре спілкування, самооцінку і постійний розвиток, зберігаючи при цьому міжнародну акредитацію і стандарти якості.

[www.koçhealthcare.org](http://www.koçhealthcare.org)



«**Astra Dent**» - це найбільша мережа стоматологічних клінік в м.Києві, Україна.

Заснована в 2006 році і вже налічує вісім сучасних клінік, обладнаних за світовими стандартами. Зручне розташування, близькість до транспортних розв'язок та готелів, забезпечує потік не тільки українських, а й іноземних пацієнтів. До клінік приїждять на комплексне лікування пацієнти з США, Великобританії, Канади, ОАЕ, Польщі. Щомісяця ми обслуговуємо близько 5 000 пацієнтів.

Кожна з наших клінік оснащена сучасним діагностичним і лікувальним обладнанням таких відомих світових виробників як Sirona, Karl Zeist, Seiler, Picasso.



«**ФЛОРИС**» - багатопрофільний медичний центр, який працює в Україні (м.Суми) з 1998 року. Фахівцями «ФЛОРИС» розроблені і впроваджені в медичну практику України новітні наукові досягнення в області ультразвукової діагностики.

Основні напрямки медичного центру «ФЛОРИС»: всі види ультразвукових досліджень будь-якої складності; клініко-діагностична лабораторія, яка сертифікована та працює за міжнародними стандартами якості; рентгенографія, мамографія, денситометрія, ендоскопія та ін; консультації висококваліфікованих, досвідчених лікарів.

Нас вибирають громадяни Італії, Німеччини, Данії, Англії, Франції, Ірану, Іраку, Палестини.

[www.floris-sumy.com.ua](http://www.floris-sumy.com.ua)



**Dnipro Premium Clinic** - команда однодумців, які реалізують комплекс важливих, взаємопов'язаних дій, необхідних для проведення ефективного лікування пацієнта на території України і за кордоном.

Завдання, які ставить перед собою компанія - співпраця з провідними клініками світу, науково-дослідними лабораторіями, кращими лікарями, які мають відмінну репутацію. Компанія постійно знаходиться в пошуках нових можливостей світової медицини.



**Клініка репродуктивної медицини імені академіка В.І. Грищенко (раніше «Імплант»)** — перша в Україні ЕКЗ-клініка, заснована в 1990 р. Тут було проведено перший в країні успішний цикл ЕКЗ (1991 г.). Клініка надає повний комплекс репродуктивних послуг: екстракорпоральне запліднення, в тому числі кріо-цикли, технології ICST, IMSI, PICSI, TESA, microTESA, морфокінетична селекція ембріонів, PGD методом NGS, донорство сперми і яйцеклітин, сурогатне материнство.

Відмінне обладнання та досвідчені професіонали забезпечують високу результативність: частота клінічної вагітності після 1-ї спроби ЕКЗ складає 50,3%, після 2-ї зростає до 91,8%.

[implant-ivf.com](http://implant-ivf.com)



**Медіфранс Солюсьон** - це агентство організації лікування у Франції. Завдяки великій історії наукових відкриттів, французька медицина заслужено займає перше місце в списку Всесвітньої Організації Охорони Здоров'я. Медіфранс Солюсьон дбає про всі формальності, починаючи з медичних і закінчуючи адміністративними, організує приїзд і дозвілля для Вас і Ваших близьких для того, щоб Ви могли отримати якісне лікування з максимальним комфортом.